

Dagsorden

Rebild Provsti – Møder

PU-møde 17.april 2024 Rebild provstiudvalg - d. 17-04-2024 kl. 16:30 til 18:30

Deltagere: Kristine Jersin, Kaj Møller Kristensen, Finn Munk, Jens Enggaard, Maria Ohrt-Nissen, Annette Søgaard, Vagn Flink Møller Pedersen, Rikke Visby Wickberg

Mødepunkt	Referat
1 - B. Godkendelse af dagsorden	
2 - B. Ansøgning 5%, Støvring MR, fjernelse af asbest på kirkeloft Indstilling: At ansøgning imødekommes. Sager: Ansøgning - Reserven-5% - Støvring - Fjernelse af asbest på kirkeloft (2024 - 10094) Bilag: 20240322104947781	
3 - B. Ansøgning 5% Øster Hornum mr, udskiftning af minilæsser Indstilling: At ansøgning imødekommes. Sager: Ansøgning 5%-midler - Øster Hornum - Udskiftning af minilæsser (2023 - 34840) Ansøgning 5%-midler - Øster Hornum - Udskiftning af minilæsser (2023 - 34840) Ansøgning 5%-midler - Øster Hornum - Udskiftning af minilæsser (2023 - 34840) Bilag: Ansøgning 5%-midler - minilæsser 2023, Delreferat fra møde PU-møde 6.dec.2023 Rebild Provstiudvalg, Faktura-150421	

4 - B. Ansøgning 5%, Skibsted, underskud på regnskab

Indstilling: At ansøgning imødekommes således at underskud på regnskab dækkes med 118.000kr

Sager:

Ansøgning 5% - Skibsted - Dækning af underskud (2024 - 11384)

Bilag:

ansøgning 5%-midler, ansøgning 5%-midler underskud, årsregnskab 2023

5 - B. Ansøgning 5% Skibsted kirke, registreringsrapport

Indstilling: at ansøgning imødekommes.

Sager:

Ansøgning 5% - Skibsted kirke - Registreringsrapport (2024 - 11381)

Bilag:

ansøgning 5%-midler, 2024-01-02 Skibsted Kirke Opsamlingsnotat_SKIK, 2024-03-18 Registreringsrapport Skibsted Kirke SKIK, Faktura500052, Skibsted kirke undersøgelse kalkningstjeneste Robert Smalley 1993, årsregnskab 2023, ansøgning 5%-midler kalkning

6 - B. Ansøgning 5% Solbjerg kirke, udskiftning af klapstole

Indstilling: ansøgning afvises - kke en uforudset udgift.

Sager:

Ansøgning 5% midler - Solbjerg - Udskiftning af klapstole (2024 - 11055)

Ansøgning 5% midler - Solbjerg - Udskiftning af klapstole (2024 - 11055)

Bilag:

Klapstole, Tilbud 133754 klapstole

7 - B. Ansøgning 5% Solbjerg MR, styrkelse af frie midler

Indstilling: at ansøgning imødekommes

Sager:

Ansøgning 5% - Solbjerg - Styrkelse af frie midler
(2024 - 11058)

Bilag:

5 % - uforudsete udgifter

8 - B. Bilag til ansøgning om 5% solbjerg MR

Sager:

Ansøgning 5% - Solbjerg - Styrkelse af frie midler
(2024 - 11058)

Bilag:

Regnskab 2023 Solbjerg

9 - B. Ansøgning 5% Skørping-Fræer, udvidelse af lønsum

Indstilling: At ansøgning imødekommes.

Sager:

Ansøgning 5%-midler - Skørping-Fræer - Udvidelse af lønsum (2024 - 11851)

Bilag:

ansøgning gravermedhjælper

10 - B. Ansøgning om leasing bil til graverteamet Rørbæk-Grynderup-Stenild

Indstilling: at ansøgning afvises.

Sager:

Øvrige bygninger og arealer - Rørbæk og Grynderup - Lovliggørelse af toiletforhold (2018 - 42285)

Bilag:

Leasing løsning RGS sogne, Leasingaftale, standard, Leasingaftale, alt, Tilbud fra Ejner Hessel, brev

11 - B. Kvt. rapport 1.kvt. 2024 Øster Hornum kirkekasse

Indstilling: kvt. rapport godkendes

Sager:
Kvartalsrapport - 2024 - Øster Hornum (2024 - 11389)

Bilag:
Scan

12 - B. Kvt. rapport 1.kvt. 2024 Rebild provstiudvalgskasse

Indstilling: kvt. rapport godkendes.

Sager:
Kvartalsrapport - 2024 - PUK - Rebild provsti (2024 - 11612)
Kvartalsrapport - 2024 - PUK - Rebild provsti (2024 - 11612)

Bilag:
Forklaring 1.kvt., Budget, formål 1.kvt.2024, Kvt. rapport 1.kvt. 2024 Rebild provstiudvalgskasse

13 - B. Formandsmøde, evaluering

Evaluering af formandsmødet.

Sager:
Møder - Formandsmøde - 2024 - Rebild provsti (2024 - 11863)

Bilag:
Referat Formandsmøde 3.april 2024

14 - B. Bilag til referat formandsmøde

Sager:
Møder - Formandsmøde - 2024 - Rebild provsti (2024 - 11863)
Møder - Formandsmøde - 2024 - Rebild provsti (2024 - 11863)
Møder - Formandsmøde - 2024 - Rebild provsti (2024 - 11863)

Bilag:
Bilag 1.Telefoni og internet til den danske Folkekirke – IT-supportforum, Bilag 2. Folder Folkekirken Fordelsaftale 1.korr, Bilag 3. Skabelon indholdsfortegnelse

15 - O. Orientering siden sidst

16 - Eventuelt

17 - Næste møde

Rebild Provsti
 Bydamsvej 13, st.tv.
 9610 Nørager
Rebild.provsti@km.dk
 Tlf. 96724455

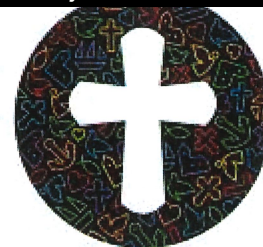

Ansøgningskema til **RESERVEN** i Rebild Provsti

Beskrivelse af reserven: Reserven er en pulje forankret i provstiudvalgskassen.

I Rebild provsti kan der ansøges om midler fra reserven til følgende formål:

Uforudsete udgifter: Pludselige opståede udgifter som det ikke har været muligt at forudse

Anlægspulje: Alle former for anlægsopgaver

Driftspulje: Likviditetsproblemer som følge af uforudsete udgifter til løn og energi

Samarbejdspulje: Alle former for samarbejde/tiltag på tværs af sognegrænser

Menighedsrådet skal udfylde nedenstående ansøgning med en forklarende beskrivelse af udgiften der søges dækket, samt hvilken mulighed menighedsrådet selv har for at dække en del af udgiften.

Hvis der søges midler til et større projekt eller anlæg, skal der vedhæftes uddybende projektbeskrivelse samt relevante bilag. Der kan løbende ansøges fra reserven.

Ansøgningen fremsendes til rebild.provsti@km.dk og vil derefter blive behandlet på næstkommende provstiudvalgsmøde.

Ansøgningskema kan finde på <https://provsti.dk/rebild>

Menighedsråd:	Støvring
Beløb der søges dækket:	84.392 kr. SE vedhæftede tilbud.
Hvad søges der om? <ul style="list-style-type: none"> • 5% - uforudsete udgifter • Anlægspulje • Driftspulje • Samarbejdspuljen 	5% pulje
Beskrivelse af udgiften der søges dækket: (uddybende projektbeskrivelse kan vedlægges som bilag)	Fjernelse af asbest på kirkens loft. Ventilationen er pakket ind i asbest. Denne ventilation bruges også til at blæse varm luft ind i kirken. Ventilationen larmer og skal repareres. Men vi kan ikke komme til den før asbesten er fjernet. Hele loftrummet skal rengøres for asbest.

Rebild Provsti
Bydamsvej 13, st.tv.
9610 Nørager
Rebild.provsti@km.dk
Tlf. 96724455

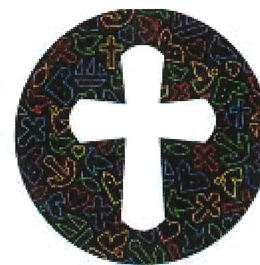

Tidspunkt for udførelse: (Forventet start-og sluttidspunkt)	Snarest muligt
Har menighedsrådet mulighed for at dække en del af udgiften? Opsparing til anlæg f.eks.	Vi har ingen opsparing som er beregnet til denne udgift.

HUSK at vedlægge relevante bilag og tilbud på udgiften.

Ved bevilling oplyses hvilken konto beløbet ønskes indsat på:

Reg.nr.:	9349		2310006753
----------	------	--	------------

Dato: 24/3-24

Underskrift formand

Vær obs. på vedtagne principper for hjemtagelse af tilbud, samt procedure for anlæg –

Rebild Provsti
Bydamsvej 13, st.tv.
9610 Nørager
Rebild.provsti@km.dk
Tlf. 96724455
bilag findes på <https://provsti.dk/rebild>

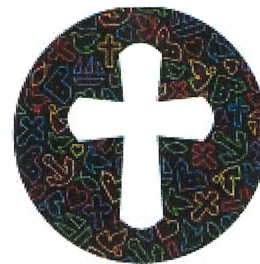

Støvring Menighedsråd

Kirkevej 6
9530 Støvring

Projektnr. 2401834

21. marts 2024

Tilbud på Kirkevej 7, 9530 Støvring

Hermed fremsendes tilbud på Kirkevej 7, 9530 Støvring. Tilbuddet gives som fast pris, med de nedenfor anførte forbehold og tidligere afgivne informationer.

Der opbygges telt med sluser og undertryk om kring ventilator i loft rum
Asbest isolering på ventilator fjernes og bortskaffes
Alle plader inden for afdækning rengøres

Der har været pillet i asbesten men vi rengøre kun inden for vores afdækning

Samlet pris: Kr. 84.392,00 inkl. moms

Hvis tilbuddet kan accepteres, bedes du/I returnere nærværende brev i underskrevet stand (navn og dato på linjen nedenfor).

Med venlig hilsen,

S. P. Jensen

Nr	Tekst	Salgspris
	Asbest sanering af tagrum omkring ventilator	67.514,00
<hr/>		
	Totalsum	67.514,00
	Moms (25%)	16.878,50
<hr/>		
	Totalsum inkl. moms	84.392,50

Ansøgning Rebild provsti		
Menighedsråd: Veggerby og Øster Hornum sogne		dato: 29. november 2023
Søger tillægsbevilling til dækning af kirkekassens:		Sæt X
Uventede og uforudsete driftsudgifter		X
Ekstraordinære lønudgifter		
Uventede og uforudsete anlægsudgifter		X
Begrundelse for ansøgningen med en uddybende beskrivelse af emnet		
<p>Vores minilæsser skulle repareres og det blev den mandag den 20. november. Den fik en ny lader. Tirsdag kunne den ikke starte – og den står til endnu en reparation. Der sat pris på denne opgave – 28.000 plus moms.</p> <p>Derudover skal den ha’ nye batterier, det har vi ikke kunnet få en pris på, firmaet i Finland har ikke fået de nye batterier til den slags maskiner, den pris har vi ventet på længe. Jeg har snakket med forhandleren herhjemme i dag, hans bedste bud på en pris på nye batterier til vores maskine ligger mellem 70.000 – 100.00 kr. Det siger han i forhold til hvad de nye batterier koster til storebroderen til vores minilæsser. Dem er de begyndt at sælge.</p> <p>Hvis vi vælger at bytte til en ny minilæsser, får vi ikke regningen på reparationen fra den 20. november.</p> <p>Der er 2 års eller 1000 timers garanti på denne maskine, så den er for længst udløbet, da det er 5 år siden i næste måned, vi har købt denne.</p> <p>Alt dette vil løbe op i et beløb på ca. 130.00 – 150.000 kr.</p> <p>Vi har fået en byttepris på 223.00 kr. eks. moms – med moms 278.750 kr.</p> <p>I menighedsrådet har vi vurderet at det er alt for mange penge at sende efter den gamle minilæsser.</p>		
Der ansøges om følgende engangsbeløb		Beregnet på baggrund af: (sæt x)
278.750 _____ Kr. inkl. Moms	Bindende tilbud	Menighedsrådets vurdering
	Prisoverslag X	Vigtigt og et godt tilbud for den gamle maskine
Kirkekassen's nuværende likviditet (vedlæg evt. seneste kv. rapport)		_____kr.
Evt. andre relevante oplysninger/bemærkninger		
Bilagliste:		

1	Tilbud fra Avant Danmark - den 23. november 2023
2	Faktura for den nuværende minilæsser – 18. december 2018
3	
4	
5	
Indsendt af:	
Navn:	Annette Søegaard
Mail:	annettesoeegaard@gmail.com
Telefon nr:	21761448
Indsendes til Rebild.provsti@km.dk	

Referat

Rebild Provsti – Møder

PU-møde 6.dec.2023 Rebild Provstiudvalg - d. 06-12-2023 kl. 16:30 til 11:30

Deltagere: Kristine Jersin, Kaj Møller Kristensen, Finn Munk, Jens Enggaard, Maria Ohrt-Nissen, Annette Søgaard, Vagn Flink Møller Pedersen, Rikke Visby Wickberg

Mødepunkt	Referat
<p>2 - B. Ansøgning om 5%-midler Øster Hornum mr, udskiftning af minilæsser</p> <p>Det indstilles at ansøgning om 5%-midler imødekommes</p> <p>Sager: Ansøgning 5%-midler - Øster Hornum - Udskiftning af minilæsser (2023 - 34840)</p> <p>Bilag: Ansøgning 5%-midler - minilæsser 2023, Tilbud Avant e513[24049]</p>	<p>Annette Søgaard orienterede og forlod herefter mødet.</p> <p>Menighedsrådet får grønt lys til at indhente tilbud på reparation og/eller nykøb af tilsvarende maskine. Udgiften dækkes af 5%-midlerne.</p>

Sorring Maskinhandel
 Terpvej 35 - 8641 Sorring
 8695 7522 - info@avant.dk



AVANT
Danmark
 www.avant.dk

Bank: Nykredit Bank A/S
Konto: 8117-0001641896
CVRnr: 20970391

Øster Hornum Kirke
 Til Kirken 10

9530 Støvring

FAKTURA

Side 1

NUMMER: 150.421
 DATO: 09.04.2024
 ORDRENUMMER: 45.379
 KONTO: 98385342
 DERES REF:
 CVR-NR: 98136657
 EAN-LOKATION:

BETALING:	Netto kontant	BETALING INDEN:	09.04.2024
		LAVET AF:	Mimi Broen

Varenr	Tekst	Leveringsdato	Antal	Enhed	Apris	%	Beløb
Maskinnr. 002876	Avant ME513 Tele		Stel 1236362411		Årg.: 2024		0
	Avant ME513 Tele		1,00		363.000,00		363.000,00
	Instruktionsbog med overensstemmelseserklæring						
	2 års fabriksgaranti / 1000 Timer						
	4WD til og frakobling						
	Avant OptiTemp 13 kWh Lithiumion Batteri						
	Parallelstyret Løftearm						
	Hjul 23-10-12 Græs						
	Sæde med varme						
	Kombitræk med kugle						
	Vægt overflyttes fra egen maskine						
	I bytte tages:						
Maskinnr. 003036	Avant e5 Tele/EI						
	Avant e5 Tele/EI		-1,00		140.000,00		-140.000,00
	Mekanisk og kosmetisk OK stand						
	Batteri pakke er defekt						
MOMS Specifikation							
Grundlag	Moms %	Beløb					
-140.000,00	25,00	-35.000,00					
363.000,00	25,00	90.750,00					
Overført til næste side							223.000,00
Reklamationer må, for at kunne tages til følge, ske senest 8 dage fra dato og fakturaen skal medbringes. Ved returnering beregnes et gebyr på 10% såfremt anden aftale ikke er truffet. Specielt fremskaffede varer tages ikke retur. Ejendomsretten til det solgte forbliver hos sælger indtil hele købesummen er betalt.							

Sorring Maskinhandel
Terpvej 35 - 8641 Sorring
8695 7522 - info@avant.dk



AVANT
Danmark
www.avant.dk

Bank: Nykredit Bank A/S
Konto: 8117-0001641896
CVRnr: 20970391

Øster Hornum Kirke
Til Kirken 10

9530 Støvring

FAKTURA

Side 2

NUMMER: 150.421
DATO: 09.04.2024
ORDRENUMMER: 45.379
KONTO: 98385342
DERES REF:
CVR-NR: 98136657
EAN-LOKATION:

BETALING: Netto kontant

BETALING INDEN: 09.04.2024

LAVET AF: Mimi Broen

Varenr	Tekst	Leveringsdato	Antal	Enhed	Apris	%	Beløb
	Overført fra forrige side						223.000,00

OBS! NY BANK - Nykredit Bank A/S reg.nr: 8117 konto 00016 41 896

Reklamationer må, for at kunne tages til følge, ske senest 8 dage fra dato og fakturaen skal medbringes.
Ved returnering beregnes et gebyr på 10% såfremt anden aftale ikke er truffet. Specielt fremskaffede varer tages ikke retur.
Ejendomsretten til det solgte forbliver hos sælger indtil hele købesummen er betalt.

NETTO-BELØB
223.000,00

MOMS %
25,00

MOMS
55.750,00

DKK

TOTAL-BELØB
278.750,00

Ved elektronisk betaling bedes anvendt +71<000000001504216 +86699354<

Sorring Maskinhandel A/S
Terpvej 35
8614 Sorring

Telefon: +45 8695 7522
Telefax: +45 8695 7521
info@avant.dk
www.avant.dk

CVR nr.: 20970391

Nykredit Bank A/S
8117-0001641896

Til: Rebild Provsti (rebild.provsti@km.dk)
Cc: Johnny Andersen (jaboaps@gmail.com)
Fra: Erik Lassen (ELA@KM.DK)
Titel: ansøgning 5%-midler
Sendt: 08-04-2024 13:47
Bilag: ansøgning 5%-midler underskud.pdf; årsregnskab 2023.pdf;

på vegne af Skibsted MR.
vh Erik Lassen

Ansøgning Rebild provsti		
Menighedsråd: Skibsted		dato:08-04-2024
Søger tillægsbevilling til dækning af kirkekassens:		Sæt X
Uventede og uforudsete driftsudgifter		x
Ekstraordinære lønudgifter		
Uventede og uforudsete anlægsudgifter		
Begrundelse for ansøgningen med en uddybende beskrivelse af emnet		
<p>Skibsted MR kom desværre ud af 2023 med et større underskud. Der er derfor ikke midler nok til at vi kan undvære tkr. 250 af vores frie midler. Vi ansøger derfor om at blive fritaget for denne justering af vores frie midler. Hvis dette ikke kan imødekommes, ansøger vi om, at vi får dækket underskuddet fra regnskab 2023 kr. 118.103,50.</p>		
Der ansøges om følgende engangsbeløb		Beregnet på baggrund af: (sæt x)
250.000,00		Bindende tilbud
		Menighedsrådets vurdering
		Prisoverslag
		dækn.af underskud
Kirkekassen's nuværende likviditet (vedlæg evt. seneste kv. rapport)		_____ XXX,xx kr.
Evt. andre relevante oplysninger/bemærkninger		
Bilagliste:		
1	årsregnskab 2023	
2		
3		
4		
5		
Indsendt af:		
Navn:	Erik Lassen	
Mail:	ela@km.dk	
Telefon nr:	25271007	
Indsendes til Rebild.provsti@km.dk		

ÅRSREGNSKAB 2023

for Skibsted Sogns Menighedsråd

i Rebild Provsti

i Rebild Kommune

Myndighedskode 8294

CVR-nr. 11076815

Årsregnskabet indeholder:

- A** Menighedsrådets erklæring
- B** Revisors erklæring
- C** Menighedsrådets forklaringer
- D** Anvendt regnskabspraksis
- E** Årsregnskab i hovedtal
- F** Resultatdisponering og forklaring
- G** Finansiell status
- H** Årsregnskab på løn, øvrig drift og indtægt
- Bilag 1** Oversigt over faste ejendomme
- Bilag 2** Kollektregnskab
- Bilag 3** Resultatopgørelse og balance på artskontoniveau
- Bilag 4** Skyldigt beløb til Lønmodtagernes Feriemidler

Antal vedhæftede biregnskaber: 0

Menighedsrådets erklæring

Menighedsrådet har behandlet og godkendt årsregnskabet for regnskabsåret 1. januar - 31. december 2023 for Skibsted Sogns Menighedsråd.

Årsregnskabet aflægges i overensstemmelse med regnskabsinstruksen og den til enhver tid gældende lovgivning for de lokale kirkelige myndigheder. Vi anser den valgte regnskabspraksis for hensigtsmæssig og de udøvede regnskabsmæssige skøn for forsvarlige.

Årsregnskabet giver efter vores opfattelse et retvisende billede af kirkekassens aktiver, passiver og finansielle stilling pr. 31. december 2023 samt resultatet af aktiviteter for regnskabsåret 1. januar - 31. december 2023 i overensstemmelse med den valgte regnskabspraksis.

Menighedsrådets forklaringer indeholder efter vores opfattelse en retvisende redegørelse for de forhold, som den omhandler, og beskriver kirkekassens væsentligste risici og usikkerhedsfaktorer.

Menighedsrådet har etableret retningslinjer og procedurer, der sikrer, at de dispositioner, der er omfattet af årsregnskabet, er i overensstemmelse med meddelte bevillinger, love og andre forskrifter samt med indgåede aftaler og sædvanlig praksis. Der er endvidere etableret retningslinjer og procedurer, der sikrer, at der tages skyldige økonomiske hensyn ved kirkekassens forvaltning, og at oplysningerne i årsregnskabet er dokumenterede og i overensstemmelse med regnskabs-bekendtgørelsen. Det er således vores opfattelse, at der er taget skyldige økonomiske hensyn ved kirkekassens forvaltning.

Årsregnskabet indstilles til provstiets godkendelse

Her indsættes revisorerklæring automatisk ved offentliggørelse

Skibsted Menighedsråd – forklaring til regnskabet.

Årsregnskabet for 2023 udviser et driftsunderskud på kr. 118.103,50.

Der disponeres således:

Underskuddet kr. 118.103,50 hæves af menighedsrådets frie midler – de frie midler udgør herefter kr. 173.975,63.

Af større afvigelser kan nævnes:

Formål 2100 Kirkebygning:

Samlet merforbrug tkr. 39 – heraf merforbrug vedligehold tkr. 53 (rep. af murværk og kalkning samt rep. af vinduer) samt besparelse el tkr. 15. Herudover en række mindre afvigelser.

Formål 2300 Sognegård/Graverbygning:

Samlet merforbrug tkr. 10 – merforbrug vedligehold tkr. 16 (rep. fuger) samt besparelse el tkr. 6. Herudover en række mindre afvigelser.

Formål 31 Gudstjeneste og kirkelige handlinger:

Samlet merforbrug tkr. 3 – heraf besparelse løn og befordring tkr. 9, merforbrug fortæring tkr. 5, udsmykning tkr. 3, IT tkr. 2 samt leje/leasing tkr. 3. Herudover en række mindre afvigelser.

Formål 3200 Kirkelig undervisning:

Samlet besparelse tkr. 1.

Formål 3400 Kommunikation:

Samlet merforbrug tkr. 3 – primært pga. annoncering ved præsteansættelse.

Formål 3600 Kirkekoncerter:

Samlet merforbrug tkr. 8 – honorar og fortæring.

Formål 3700 Foredrags og mødevirksomhed:

Samlet afvigelse tkr. 0 – merforbrug leje af lokaler men besparelse fortæring.

Formål 4 Kirkegården:

Samlet merforbrug tkr. 28 – heraf merforbrug løn og befordring tkr. 21, ekstra indtægter tkr. 7, merforbrug planter og forbrugsvarer tkr. 6 samt merforbrug udenomsarealer og entreprenører tkr. 8. Herudover en række mindre afvigelser.

Formål 6000 Adm. og fællesudg. fælles formål:

Samlet merforbrug tkr. 3 – IT.

Formål 6100 Menighedsrådet:

Samlet merforbrug tkr. 26 – merforbrug repræsentation tkr. 5, taxa tkr. 6, fortæring tkr. 9 samt diverse tjenesteydelser tkr. 3. Herudover en række mindre afvigelser.

Formål 6400 Økonomi:

Samlet besparelse tkr. 1 – lønbesparelse.

Formål 6700 Efteruddannelse:

Samlet merforbrug tkr. 2.

Formål 7 Finansielle poster:

Samlet besparelse tkr. 2 – positiv momsregulering.

Moms er beregnet ud fra den af Kirkeministeriet anbefalede metode.

Menighedsrådet har ikke haft for vane at hjemtage moms vedrørende overordnede fællesomkostninger for hele menighedsrådet – det tages op til overvejelse, om denne praksis skal ændres fremadrettet.

Menighedsrådet deltager i følgende samarbejder:

Der er samarbejde med Bælum og Solbjerg om fælles organist - regnskabet føres i Bælum.

Anvendt regnskabspraksis

Hermed følger en beskrivelse af de principper for værdiansættelser, som anvendes i regnskabet.

Årsregnskabet for denne kasse er aflagt i overensstemmelse med Bekendtgørelse af Lov om folkekirkens økonomi og deraf følgende cirkulærer og vejledninger fra Kirkeministeriet. Regnskabet er aflagt på formål.

Generelt om indregning og måling

Ved indregning og måling tages hensyn til forudsigelige risici og tab, der fremkommer, inden årsregnskabet aflægges, og som be- eller afkræfter forhold, der eksisterede på balancedagen.

I resultatopgørelsen indregnes indtægter i takt med, at de indtjenes, imens omkostninger indregnes med de beløb, der vedrører regnskabsåret.

Resultatopgørelsen

Indtægter: Ligningsmidler indregnes i takt med at de modtages i kassen, og de periodiseres, hvor modtagelsen falder uden for regnskabsåret. Andre indtægter indregnes efter faktureringsprincippet.

Omkostninger: Regnskabets omkostninger indregnes i takt med afholdelsen, herunder løn og andre lønafhængige omkostninger samt omkostninger i øvrigt. Regnskabet er udgiftsbaseret og indeholder ikke afskrivninger, idet investeringer i materielle aktiver udgiftsføres ved etableringen/erhvervelsen.

Indtægter (udover den kirkelige ligning) og omkostninger er fordelt på formålene:

- Kirkebygning og sognegård
- Kirkelige aktiviteter
- Kirkegård
- Præsteboliger mv.
- Administration og fællesudgifter

Finansielle poster: Finansielle indtægter og omkostninger indeholder poster fra andre kirkelige institutioner, realkreditter og pengeinstitutioner mv.

Balancen

Materielle anlægsaktiver: Da regnskabet er udgiftsbaseret, er der ikke optaget værdi af ejendomme eller andre materielle aktiver, som kassen måtte eje.

Tilgodehavender: Tilgodehavender er indregnet til nominelt beløb eventuelt med fradrag for nedskrivningen af forventede tab.

Periodeafgrænsning: Periodeafgrænsningsposter omfatter forudbetalte udgifter vedrørende næste regnskabsår samt forud modtagne indtægter (ligningsmidler, bolig- og varmebidrag), der omfatter næste regnskabsår.

Gæld: Langfristet gæld til stiftet eller realkreditinstitutter samt andre finansielle forpligtelser optages til nominel værdi.

	Regnskab 2023	Budget 2023*	Regnskab 2022
1 Fælles indtægter i alt	939.000,00	939.000,00	975.996,00
Øvrig drift i alt	-1.057.103,50	-939.000,00	-1.129.656,63
2 Kirkebygning og sognegård	-226.141,91	-177.510,00	-347.171,38
Indtægter	0,00	0,00	0,00
Udgifter, løn	-41.713,13	-41.010,00	-40.929,02
Udgifter, øvrig drift	-184.428,78	-136.500,00	-306.242,36
3 Kirkelige aktiviteter	-346.579,90	-333.815,00	-307.119,36
Indtægter	0,00	0,00	0,00
Udgifter, løn	-241.929,76	-241.015,00	-225.197,80
Udgifter, øvrig drift	-104.650,14	-92.800,00	-81.921,56
4 Kirkegård	-325.511,69	-297.477,00	-332.982,09
Indtægter	91.659,96	85.098,00	57.552,67
Udgifter, løn	-329.457,75	-307.575,00	-308.861,24
Udgifter, øvrig drift	-87.713,90	-75.000,00	-81.673,52
5 Præstebolig mv.	0,00	0,00	0,00
Indtægter	0,00	0,00	0,00
Udgifter, løn	0,00	0,00	0,00
Udgifter, øvrig drift	0,00	0,00	0,00
6 Administration og fællesudgifter	-160.500,85	-130.275,00	-139.236,32
Indtægter	0,00	0,00	0,00
Udgifter, løn	-64.578,51	-65.500,00	-66.104,02
Udgifter, øvrig drift	-95.922,34	-64.775,00	-73.132,30
7 Finansielle poster	1.630,85	77,00	-3.147,48
Indtægter	1.630,85	77,00	231,54
Udgifter, løn	0,00	0,00	-235,40
Udgifter, øvrig drift	0,00	0,00	-3.143,62
A Resultat af drift	-118.103,50	0,00	-153.660,63

ANLÆGSBEVILLINGER

Renteindtægter af anlægsopsparing (90)	0,00	0,00	0,00
Salg af anlæg mv. (91)	0,00	0,00	0,00
Ligningsbeløb til anlæg (92+93)	0,00	0,00	0,00
Udgifter Kirkebygning og sognegård ((80)+(81)+(82))	0,00	0,00	0,00
Udgifter Kirkegård ((83)+(84))	0,00	0,00	0,00
Udgifter Præstebolig ((85)+(86)+(87)+(88))	0,00	0,00	0,00
B Resultat af anlæg	0,00	0,00	0,00
C Resultatopgørelse	-118.103,50	0,00	-153.660,63

* Budgettet er ikke revideret

Resultatdisponering af årets resultat:

OBS! Resultatdisponeringen er opstillet med regnskabsmæssigt fortegn

	Før disponering	Disponering	Efter disponering
721130 Kirke- og præsteembedekapitaler	-30.871,61	0,00	-30.871,61
721140 Likviditet stillet til rådighed af provstiet	-128.500,00	0,00	-128.500,00
741110 Menighedsrådets frie midler	-292.079,13	118.103,50	-173.975,63
742010 Årsafslutningskonto	118.103,50	-118.103,50	0,00

FINANSIEL STATUS:**AKTIVER****Tilgodehavender**

611510-90	Debitorer
612110-619019	Andre tilgodehavender
619030	Kirke- og præsteembedekapitaler
619090	Gravstedkapitaler

Værdipapirer**Likvide beholdninger**

638105	Bank drift og anlæg
--------	---------------------

Aktiver i alt**PASSIVER****Egenkapital**

721130	Kirke- og præsteembedekapital
721140	Likviditet stillet til rådighed
741110	Menighedsrådets frie midler

Hensættelser

761190	Hensættelser til gravstedskapital til vedligehold
--------	---

Lån**Skyldige omkostninger**

951510	Kreditorer
951810	Gæld til andre menighedsråd
972010-987220	Anden kortfristet gæld, herunder kollekter og lønde

Passiver i alt

Primo 2023	Ultimo 2023
516.583,44	450.321,30
11.476,72	10.585,93
29.404,39	0,00
30.871,61	30.871,61
444.830,72	408.863,76
0,00	0,00
434.431,36	338.489,56
434.431,36	338.489,56
951.014,80	788.810,86

-451.450,74	-333.347,24
-30.871,61	-30.871,61
-128.500,00	-128.500,00
-292.079,13	-173.975,63
-444.830,72	-408.863,76
-444.830,72	-408.863,76
0,00	0,00
-54.733,34	-46.599,86
-17.059,79	-37.498,87
-35.689,61	-38.054,42
-1.983,94	28.953,43
-951.014,80	-788.810,86

Formål

Indtægter

1 Fælles indtægter i alt

10 Ligningsbeløb til drift

I alt

Regnskab 2023	Budget 2023	Regnskab 2022	-- Regnskab 2023 heraf --		
			indtægter	Udgifter, løn	udgifter, øvrige drift
939.000,00	939.000,00	975.996,00	939.000,00	0,00	0,00
939.000,00	939.000,00	975.996,00	939.000,00	0,00	0,00

Driftsudgifter

2 Kirkebygning og sognegård

21 Kirkebygning

22 Inventar, kirke (herunder orgel og klokker)

23 Sognegård

I alt

Regnskab 2023	Budget 2023	Regnskab 2022	-- Regnskab 2023 heraf --		
			indtægter	Udgifter, løn	udgifter, øvrige drift
-179.561,93	-141.010,00	-306.338,54	0,00	-41.713,13	-137.848,80
-12.204,90	-12.000,00	-17.862,50	0,00	0,00	-12.204,90
-34.375,08	-24.500,00	-22.970,34	0,00	0,00	-34.375,08
-226.141,91	-177.510,00	-347.171,38	0,00	-41.713,13	-184.428,78

3 Kirkelige aktiviteter

31 Gudstjeneste og kirkelige handlinger

32 Kirkelig undervisning

33 Diakonal virksomhed

34 Kommunikation

36 Kirkekoncerter

37 Foredrags- og mødevirksomhed

39 Kontingent til DSUK

I alt

Regnskab 2023	Budget 2023	Regnskab 2022	-- Regnskab 2023 heraf --		
			indtægter	Udgifter, løn	udgifter, øvrige drift
-305.609,75	-302.515,00	-277.901,13	0,00	-226.989,76	-78.619,99
0,00	-1.000,00	0,00	0,00	0,00	0,00
-210,00	0,00	-3.000,00	0,00	0,00	-210,00
-10.094,46	-7.500,00	-8.066,49	0,00	-3.240,00	-6.854,46
-12.897,99	-5.300,00	-9.551,09	0,00	-10.000,00	-2.897,99
-17.267,70	-17.000,00	-8.100,65	0,00	-1.700,00	-15.567,70
-500,00	-500,00	-500,00	0,00	0,00	-500,00
-346.579,90	-333.815,00	-307.119,36	0,00	-241.929,76	-104.650,14

4 Kirkegård

40 Kirkegården

41 Kapel/begravelse, urnenedsættelser

I alt

Regnskab 2023	Budget 2023	Regnskab 2022	-- Regnskab 2023 heraf --		
			indtægter	Udgifter, løn	udgifter, øvrige drift
-317.169,08	-287.775,00	-324.796,34	91.659,96	-321.115,14	-87.713,90
-8.342,61	-9.702,00	-8.185,75	0,00	-8.342,61	0,00
-325.511,69	-297.477,00	-332.982,09	91.659,96	-329.457,75	-87.713,90

5 Præstebolig mv.

I alt

Regnskab 2023	Budget 2023	Regnskab 2022	-- Regnskab 2023 heraf --		
			indtægter	Udgifter, løn	udgifter, øvrige drift
0,00	0,00	0,00	0,00	0,00	0,00

6 Administration og fællesudgifter

60 Fælles formål

61 Menighedsrådet/provstiudvalget

62 Personale, inkl. delt medarbejder

63 Bygning

64 Økonomi

67 Efteruddannelse

68 Menighedsrådsvalg/provstiudvalgsvalg

69 Forsikring/Arb. miljørådg./Stiftbidrag (PU)

I alt

Regnskab 2023	Budget 2023	Regnskab 2022	-- Regnskab 2023 heraf --		
			indtægter	Udgifter, løn	udgifter, øvrige drift
-7.633,78	-4.571,00	-7.029,84	0,00	0,00	-7.633,78
-76.249,41	-50.400,00	-52.394,22	0,00	0,00	-76.249,41
-3.000,00	-3.000,00	-4.882,65	0,00	0,00	-3.000,00
-3.000,00	-3.000,00	-3.000,00	0,00	0,00	-3.000,00
-64.578,51	-65.500,00	-66.104,02	0,00	-64.578,51	0,00
-3.235,07	-1.000,00	-1.160,00	0,00	0,00	-3.235,07
0,00	0,00	-1.693,00	0,00	0,00	0,00
-2.804,08	-2.804,00	-2.972,59	0,00	0,00	-2.804,08
-160.500,85	-130.275,00	-139.236,32	0,00	-64.578,51	-95.922,34

Formål

7 Finansielle poster

- 72 Øvrige renteudgifter
- 73 Renteindt. af likvider (ex. kgd.)
- 74 Renteindt. af kirkekap.l (ex. gravkap.)
- 76 Momsregulering
- 79 Afregning - Lønmodtagernes Feriemidler

I alt

Regnskab 2023	Budget 2023	Regnskab 2022	-- Regnskab 2023 heraf --		
			indtægter	Udgifter, løn	udgifter, øvrig drift
0,00	0,00	-2.814,01	0,00	0,00	0,00
150,45	0,00	0,00	150,45	0,00	0,00
77,16	77,00	231,54	77,16	0,00	0,00
1.403,24	0,00	-329,61	1.403,24	0,00	0,00
0,00	0,00	-235,40	0,00	0,00	0,00
1.630,85	77,00	-3.147,48	1.630,85	0,00	0,00

8 Anlægsramme

I alt

Regnskab 2023	Budget 2023	Regnskab 2022	-- Regnskab 2023 heraf --		
			indtægter	Udgifter, løn	udgifter, øvrig drift
0,00	0,00	0,00	0,00	0,00	0,00

Bilag 1: Faste ejendomme administreret af menighedsrådet

(bortset fra kirken og kirkegården med bygninger)

Matr. nr ejerslav og sogn	Areal	Seneste ejendomsvurdering		Skyldig Grundskyld*	Benyttelse, evt. leje og forpagtningsvilkår
		Ejendomsværdi	Grundværdi		
34 d, Skibsted By	5762	0	0		kirke og kirkegård
Ejendomsværdi i alt		0			

**Indfrysning af grundskyld sker jf. lov nr. 278 af 12. april 2018. Loven medfører en midlertidig indfrysningsordning for 2018-2020. Det betyder, at kommunen skal indfryse årlige stigninger i grundskylden over 200 kr. pr. ejer.*

Bilag 2: Kollektregnskab

Beløb

Bilag 3: Resultatopgørelse og balance på artskontoniveau

OBS! Resultatdisponeringen er opstillet med regnskabsmæssigt fortegn

Kontonavn Artskontonummer Beløb

Kontonavn	Artskontonummer	Beløb
Indtægter		
Indbetalinger og tilskud		
Ordinær ligning		
Kirkelig ligning Rebild Kommune	101810	-939.000,00
Ordinær ligning i alt	101800..101815	-939.000,00
Ligning til samarbejde under forsøgslovgivning forsøg 3		
Ligning til samarbejde under forsøgslovgivning forsøg 3 i alt	101820..101828	0,00
Tillægsbevilling		
Tillægsbevilling i alt	101830..101836	0,00
Øvrige tilskud		
Øvrige tilskud i alt	101840..101859	0,00
Indbetalinger og tilskud i alt	100000..109999	-939.000,00
Salg af varer og tjenesteydelser		
Indtægt gravstedskapitaler	118010	-31.600,08
Hensættelse af gravstedskapitaler (forpligtigelsen)	118011	31.600,08
Hjemfald af gravstedskapital	118012	-67.567,04
Salg planter, vedligehold, renhold mv.	118035	-23.007,55
Momsreguleringskonto	119210	-1.403,24
Salg af varer og tjenesteydelser i alt	110000..119999	-91.977,83
Udgifter		
Huslejeudgifter		
Øvrig leje af lokaler	161010	19.320,00
Huslejeudgifter i alt	160000..169999	19.320,00
Løn		
Ordinær løn		
Feriepenge	181610	4.785,24
Særlig feriegodtgørelse - 1½ pct.	181620	5.900,28
Løn	181810	438.307,61
Seniorordning, udbetaling som løn	181830	124,03
Betaling for lånt eller delt personale	182810	135.440,12
Honorarer (A-indkomst)	186830	13.647,39
Honorarer (B-indkomst)	186840	15.700,00
Ordinær løn i alt	180000..186999	613.904,67
Pension		
Pension	188310	61.376,08
ATP (arbejdsgiverandel)	188320	2.398,40
Pension i alt	188300..188399	63.774,48
Lønrefusioner		
Lønrefusioner i alt	188700..189899	0,00
Lønomskostninger i alt	180000..189999	677.679,15
Andre ordinære driftsomkostninger		
Rejser og befordring		
Befordringsgodtgørelse	221025	5.434,61
Rejser og befordring	221000..221999	5.434,61
Repræsentation		
Repræsentation intern	222010	13.798,81

Bilag 3: Resultatopgørelse og balance på artskontoniveau

OBS! Resultatdisponeringen er opstillet med regnskabsmæssigt fortegn

Kontonavn	Artskontonummer	Beløb
Repræsentation ekstern	222020	1.046,93
Repræsentation i alt	222000..222099	14.845,74
Vedligeholdelse		
Udvendig vedligeholdelse af bygning	223010	70.650,00
Indvendig vedligeholdelse af bygning	223020	36.525,69
Vedligeholdelse af udenomsarealer	223030	9.842,44
Vedligeholdelse af inventar og tekniske installationer	223040	12.204,90
Vedligeholdelse af maskiner	223050	4.380,92
Vedligeholdelse i alt	223000..223099	133.603,95
Anskaffelser		
Anskaffelser - inventar og tekniske installationer	223130	846,88
Anskaffelser - maskiner og værktøj	223140	4.158,22
Anskaffelser i alt	223100..223199	5.005,10
Udgifter vedr. kontor- og kirkedrift		
Ejendomsskatter	223210	2.128,05
KODA	223220	271,04
Ikke-skattepligtige godtgørelser	223620	6.000,00
AUB	223810	1.821,79
Kontingenter og tilskud til kirkelige organisationer og samarbejder	224510	12.587,92
Vand, renovation, grundejerforening m.m.	225010	6.304,54
EL	225520	32.367,76
Udgifter vedr. kontor- og kirkedrift i alt	223200..225599	61.481,10
IT		
Køb af IT, Folkekirkens IT	226510	4.206,00
Køb af IT, ANDRE end Folkekirkens IT	226520	18.210,28
IT i alt	226500..226599	22.416,28
Køb af tjenesteydelser i øvrigt		
Kirkebil, taxa, buskørsel m.m.	227005	14.330,50
Porto og fragt m.v.	227010	535,58
Telefon/internet - datakommunikation	227015	7.098,89
Folkekirkens selvforsikring og Folkekirkens Arbejdsmiljørådgivning	227025	2.804,08
Forsikringer i øvrigt	227030	15.889,83
Rengøring efter regning	227035	2.950,00
Græsslåning, hækklipning, snerydning m.v. fra ekstern leverandør	227040	1.089,00
Annoncering	227045	2.112,50
Konsulentydelse	227055	15.862,40
Kørsel af affald	227065	8.103,49
Efteruddannelse, kurser, deltagelse i Landsforeningernes årsmøder og dist	227070	3.235,07
Gebyrer	227075	700,00
Diverse tjenesteydelser	227080	3.620,00
Leje/leasing	227085	2.500,00
Køb af tjenesteydelser i øvrigt i alt	227000..227099	80.831,34
Køb øvrige varer til forbrug		
Kontorudgifter	228010	2.061,51
Noder, sangbøger, børnebibles, testamenter m.m.	228015	590,36
Abonnementer/bøger/aviser	228030	497,67

Bilag 3: Resultatopgørelse og balance på artskontoniveau

OBS! Resultatdisponeringen er opstillet med regnskabsmæssigt fortegn

Kontonavn	Artskontonummer	Beløb
Indkøb til fortæring	228035	65.396,18
Planter, grus, gran m.v.	228045	21.047,33
Udsmykning (lys, gran mv.)	228050	16.475,95
Diverse forbrugsvarer m.v.	228055	9.966,47
Forbrugsvarer, udvendig vedligehold	228060	3.782,46
Arbejdstøj og udstyr	228065	4.509,78
Brændstof	228075	4.195,59
Oblater, altervin og lign.	228080	1.253,75
Køb øvrige varer til forbrug i alt	228000..228099	129.777,05
Reguleringer		
Kasse-/afrundingsdifferencer	229110	-0,01
Reguleringer i alt	229100..229510	-0,01
Andre ordinære driftsomkostninger i alt	220000..229999	453.395,16
Øvrige poster		
Finansielle indtægter		
Finansielle indtægter		
Renteindtægter, bank	254010	-150,45
Renteafkast gravstedskapitaler	255010	-1.085,37
Renteafkast af præste- og kirkeembedekapitaler	255020	-77,16
Finansielle indtægter i alt	250000..259999	-1.312,98
Finansielle udgifter		
Finansielle udgifter i alt	260000..269999	0,00
Ekstraordinære indtægter		
Ekstraordinære indtægter i alt	280000..289999	0,00
Ekstraordinære udgifter		
Ekstraordinære udgifter i alt	290000..299999	0,00
Overførselsindtægter		
Interne folkekirkelige overførselsindtægter		
Interne folkekirkelige overførselsindtægter i alt	330000..339999	0,00
Overførselsudgifter		
Interne folkekirkelige overførselsudgifter		
Interne folkekirkelige overførselsudgifter i alt	430000..439999	0,00
Finansieret af anlægsbevilling		
Finansieret af anlægsbevilling i alt	510000..519989	0,00
Resultatopgørelsen i alt	100000..519999	118.103,50
Balance		
Aktiver		
Værdipapirer		
Værdipapirer i alt	580000..589999	0,00
Tilgodehavender		
Debitorer - kirkegård	611510	10.585,93
Kirke- og præsteembedekapitaler	619030	30.871,61
Gravstedskapital oplagt i stiftet	619090	408.863,76
Tilgodehavender i alt	610000..619999	450.321,30
Likvider		
Jutlander Bank 207-03-18892	638105	338.489,56

Bilag 3: Resultatopgørelse og balance på artskontoniveau

OBS! Resultatdisponeringen er opstillet med regnskabsmæssigt fortegn

Kontonavn	Artskontonummer	Beløb
Likvider i alt	630000..639999	338.489,56
Aktiver i alt	520000..649999	788.810,86
Passiver		
Egenkapital		
Kirke- og præsteembedekapitaler	721130	-30.871,61
Likviditet stillet til rådighed af provstiet	721140	-128.500,00
Menighedsrådets frie midler	741110	-173.975,63
Egenkapital i alt	720000..744999	-333.347,24
Mellemregning 5%-midler		
Mellemregning 5%-midler i alt	748030..748099	0,00
Hensættelser		
Hensættelse til vedligeholdelse af gravsteder (gravstedsaftaler)	761190	-408.863,76
Hensættelser i alt	760000..779999	-408.863,76
Gæld		
Gæld i alt	840000..849999	0,00
Gældsforpligtelser		
Kreditorer	951510	-37.498,87
Gæld til andre menighedsråd	951810	-38.054,42
Momsafregning - skyldig	972530	-346,36
Skyldig søgne-helligdagsbet. - tidligere beskattet	973030	-263,87
Skyldig løn mv. mellemregning m/FLØS	973040	18.598,39
A-skat	978210	8.436,00
AM-bidrag	978220	2.360,00
ATP-bidrag (til afregning)	978610	-662,65
Skyldigt pensionsbidrag - alle kasser	978910	723,57
Gruppeliv - alle kasser	978930	108,35
Afstemningskonto A-indkomst (debet)	987110	461.689,68
Afstemningskonto A-indkomst (kredit)	987120	-461.689,68
Gældsforpligtelser i alt	950000..989989	-46.599,86
Passiver i alt	720000..989999	-788.810,86
Balanceposter i alt	580000..999999	0,00

Bilag 4: Skyldigt beløb til Lønmodtagernes Feriemidler

Medarbejdergruppe	Antal medarbejdere	Indbetalt i 2023	Skyldig ultimo 2023
-------------------	-----------------------	------------------	------------------------

Til: Rebild Provsti (rebild.provsti@km.dk)

Cc: Johnny Andersen (jaboaps@gmail.com)

Fra: Erik Lassen (ELA@KM.DK)

Titel: ansøgning 5%-midler

Sendt: 08-04-2024 13:46

Bilag: 2024-01-02 Skibsted Kirke Opsamlingsnotat_SKIK.pdf; 2024-03-18 Registreringsrapport Skibsted Kirke SKIK.pdf; Faktura500052.pdf; Skibsted kirke undersøgelse kalkningstjeneste Robert Smalley 1993.pdf; årsregnskab 2023.pdf; ansøgning 5%-midler kalkning.pdf;

På vegne af Skibsted MR.

vh Erik Lassen

Til Skibsted Sogns Menighedsråd
Att. Johnny Andersen, formand

SKIK

arkitekter

SKIK Arkitekter ApS
Middelgade 1, 2. Sal
8900 Randers C

Telefon: (+45) 2555 7545
kontakt@skikarkitekter.dk

Randers den 02.01.2024.

www.skikarkitekter.dk
CVR: 43647873

Kære Menighedsråd.

Hermed opsamling på besigtigelse af korhvælving i Skibsted Kirke den 22.11.2023. Her deltog:

Johnny Andersen, fmd. menighedsrådet.

Karna Bloch, menighedsrådet

Palle Jensen, graver ved kirken

Jarl Agesen, murer, Kalkjarlen.

Nanna Vernersen, arkitekt, SKIK Arkitekter

Erik Søgaard, restaureringsarkitekt, SKIK Arkitekter

Baggrund for besigtigelsen er problemer med fugtskjolder og kalkdrys på undersiden af korets hvælving.

I forbindelse med mødet er et notat fra Nationalmuseet fremsendt, dateret 23.10.2023. Heri beskrives problemstillingen, som har været der siden 1950'erne. Notatet er skrevet af konservator Kirsten Trampedach. I notatet anbefales det, at der laves en gennemgang og registrering af hvælvoversiden. Det skal beskrives, hvordan forholdene er, f.eks. det mørtellag, som ligger på hvælvingen.

Efter besigtigelsen har vi forespurgt på arkivalier hos Nationalmuseet. Der kom svar op til jul, i form af en konservatorberetning (Robert Smalley, Nat.Mus. 1993) og en plantegning fra Poul Brøgger fra seneste istandsættelse i 1992.

Af konservatorberetningen fremgår det, at den lerholdige puds på hvælvet underside blev fjernet i 1993 og derpå repareret med ny kulekalkmørtel og derefter kalket.

Ved besigtigelsen i november 2023 kunne der umiddelbart konstateres følgende:

- Hvælvingen er dækket af et pudslag på ca. 1 cm tykkelse over hele oversiden. Pudsen er meget porøs, nærmest som sammenpresset bakkesand. Pudsen kan uden videre skrubes af med hænderne og en tommestok, når der kradses lidt i overfladen. Det prøvede vi på et lille felt ved den nordøstlige hvælvgrat ved hvælvet top. Fugemørtlen mellem stenene (gullige munkesten) er ligeledes meget porøs. Stenene var hårde uden formeledede sider, men det kan ikke udelukkes, at der kan være forvitrende sten andre steder i hvælvet.

- Taget er understrøget over skib, kor og våbenhus, men der trænger vand ind, både gennem huller i understrygningen og gennem tudstene langs rygningen. Det giver både fugtpåvirkning af hvælvoversiden og af tagværkets tømmerkonstruktioner. Der ses råds-kader i lægter og fugtigt spærtømmer. Der kan ligeledes ses afskalninger fra tagsten på hvælvets overside.
- Der er indvendigt på østgavlen en rest af en trækasse fra før tårnets opførelse i 1929, hvor klokken sad i et hul dette sted i gavlen. Det må derfor antages, at hvælvet også tidligere har været udsat for en hel del indtrængende vand dette sted.

Den meget porøse puds på hvælvets overside kan være tegn på, at pudslagets funktion som offerlag er udtømt. At mørtlen i både puds og fuger nu er så medtaget af salte, som udkrystaliserer hhv. ind- og udvendigt på hvælvingen afhængig af, hvor temperaturen er højest. Dertil kan frosts-kader på hvælvets overside ligeledes have en betydning.

Den løbende fugtpåvirkning fra indtrængende vand gennem utætheder i taget betyder, at vand kan trænge igennem den porøse puds og fugemørtel og sætte sig som uskønne skjolder i kappernes øverste dele.

Der er behov for at lave en mere grundig registrering og opmåling af hvælvet oppe i tagrummet, hvor Nationalmuseets anvisninger i notatet efterfølges. Resultatet er en registreringsrapport, som sammen med datalogning af indeklimaet kan danne grundlag for Nationalmuseets behandlingsanvisning.

Det blev ved besigtigelsen aftalt, at kirkens graver placerer datalogger i koret, så rumklimaet kan registreres.

For dette arbejde anslås 45 timer, inkl. afholdt besigtigelse og nærværende notat, svarende til 47.800 kr. inkl. moms.

Når Nationalmuseet efterfølgende kommer med en behandlingsanvisning, kan der udarbejdes projekt til stiftsgodkendelse.

Vedlagt er konservatorberetning fra 1993.

Med venlig hilsen

Erik Bach Søgaard, restaureringsarkitekt maa.

SKIK Arkitekter. 20 62 42 72. es@skikarkitekter.dk



SKIBSTED KIRKE

Rebild Provsti

Registreringsrapport • Fugtskjolder i korhvælving

Marts 2024.

Bygherre:

Skibsted Menighedsråd
v. formand Johnny Andersen
CVR-nummer: 11076815

Arkitekt:

SKIK Arkitekter ApS
v. Erik Bach Søgaard, restaureringsarkitekt maa.
Tlf. 2062 4292.
Middelgade 1, 2. Sal, 8900 Randers
CVR: 4364 7873

Kirkens adresse:

Skibstedvej 32, Skibsted, 9293 Kongerslev



Om kirken:

Fra "De Danske Kirker"
Bind 11, s.188-190

Skibsted Kirke har romansk kor og skib, et våbenhus fra renæssancen ved syddøren (ombygget i 1858) og et stort tårn ved vestgavlen opført i 1929. Tårnet har teglhængt pyramidespir og er tegnet af Einar Packness.

Kor og skib er opført i granitkvadre med skråkantsokkel. Skibet har bjælkeloft og koret har i senromansk tid fået et krydshvælv. Kirkens tag er teglhængt overalt.

Hvælvet havde indtil seneste istandsættelse kalkmalede ornamenter på ribberne. De er væk efter istandsættelsen af hvælvet i 1993.

Hvælvets underside:



Problematik: Problemet er løstsiddende kalk med omfattende drys nede i koret og gule fugtskjolder på hvælvundersiden i den øverste del af hvælvet.

Baggrund: Nationalmuseet har fremsendt notat den 23.10.2023, hvor det anbefales at få foretaget en registrering med arkitekt og murer med erfaring i kirkesager. Notatet nævner, at problemet har været der siden 1953. Forholdene blev besigtiget d. 22.11.2023 af murer Jarl Agesen, Kalkjarlen og restaureringsarkitekt Erik Søgaard, SKIK Arkitekter sammen med medlemmer fra menighedsrådet og kirkens graver. Den egentlige registrering blev udført 14.2.2024.

Forholdene er undersøgt visuelt fra gulv i kirkerummene, samt fotograferet og opmålt oppe i tagrummet. Taget er endvidere fotograferet udefra med drone.

Der er forinden rekvireret materiale fra Nationalmuseets arkiv, som har fremsendt affotograferede tegninger fra restaureringen v. Poul Brøgger i 1992 og en konservatorberetning fra 1993 af konservator Robert Smalley, Nationalmuseet.

Af konservatorberetningen fremgår det, at den lerholdige puds på hvælvets underside blev fjernet i 1993 og derpå repareret med ny kulekalkmørtel og derefter kalket. Der nævnes ikke noget om hvælvets overside.

Nat.Mus. anbefaling: *"Nationalmuseet anbefaler indledningsvist at lade murer og arkitekt med erfaring i restaurering af middelalderkirker foretage en gennemgang og registrering i kor af hvælvoversidens bevaringstilstand. Her skal det beskrives, hvorvidt der er udlagt et mørtellag på hvælvets overside. Beskrivelsen skal angive:*

- Materiale (kalkmørtel, bastarmørtel, cement)
- Alder
- Vedheftning til underlag
- Nedbrydningsgrad
- Omfang af blottede teglsten

Hvis der ikke er kontakt mellem mørtellag og underliggende teglsten, vil salt-vandringer med tiden nedbryde teglstenene fremfor mørtellaget, som kan betragtes som et offerlag. Og jo mere porøs en underliggende teglsten er, jo mere sugende og derfor "velegnet til salttransport" vil den blive. Resultatet vil ofte være, at saltene bevæger sig ned gennem hvælvet, hvor de under bestemte klimatiske betingelser krystalliserer og nedbryder kalk- og mørtellag på underfladen.

Hvis ikke der er udlagt mørtel, skal der foreligge en beskrivelse af:

- Teglstenens bevaringstilstand
- Beskrivelse af placering af eventuel formelede teglsten.

I forbindelse med registrering over hvælv skal det endvidere undersøges, om der trænger vand ind i tagrummet – eksempelvis via tagskader.

I korrumb under hvælv foretages en tilsvarende vurdering af tilstanden. Denne kan eventuelt udføres fra gulvet. Her skal man regne med, at de saltbelastede og nedbrudte kalk- og mørtellag skal afrensnes, ligesom det formentlig kan blive nødvendigt at udskifte de mest nedbrudte teglsten.

Registreringerne af skader og andre relevante iagttagelser skal fotodokumenteres med angivelse af placering."

Korhvælvets under- og overside

Hvælvets underside, foto fra triumfbue set mod øst.

Afskalninger og misfarvninger i den øverste, mest vandrette del af hvælvingen korresponderer med den mest nedbrudte del af det overliggende offerlag.



Hvælvets overside, foto fra klokkekassen set mod vest.

Offerlaget er nedbrudt til sand på hvælvets vandrette overside.



Tag og tagrum:

Tagværket består af hanebåndsspær med et øvre og et nedre hanebånd, samt spærfod med lodret stiver. Tømmeret er en blanding af ege- og fyrretømmer. Spærfod, stiver og øvre hanebånd i eg og spærhoved og langt hanebånd i fyr. Forskellige og divergerende tømmermærker og remudsparringer tyder på ældre ombygning/omsætning af tagværket. Spærene står ned på to remme i fyr/eg over hver murkrone. Sugfjælene bæres af nyere bræddelasker behandlet med grøn kobber. Der er ikke ventilering i sugfjælene, som lukkes af murværk og mørtel.

Korets gavl har en klokkeniche, som er afblændet med murværk efter tårnets opførelse i 1929. Indenfor nichen sidder en ældre tømmerkasse til lukning for vejrlig ind i tagrummet. Den kan næppe have holdt meget vand ude, mens den var i brug.

Der er tydelige tegn på fugt i tagrummet: Der blev målt med fugtmåler til træ med 10 mm indstik i spær, hanebånd og lægter i både fyr og eg. Tømmeret blev målt til ca. 22% fugt, hvor det ikke var angrebet af råd eller opfugtet pga. utæthed i taget. Midterste spær på sydsiden blev målt til 46% fugt. Tømmeret er generelt for fugtigt.

Vingeteglene står med kondens på undersiden og adskillige frostsprængte og forvitrede overflader. Stenenes trådbindere er rustne. Remmene, dele af spærene og lægterne er kraftigt opfugtede og angrebet af råd og borebiller.

Understrygningen er repareret med cement og senere forsøgt tætnet med gummifugemasse. Tagdækningen præges af afhjælpende vedligehold. Taget er utæt.

Hvælvetets overside:

Hvælvingen måler omtrent B: 5,8m L: 7,7m og H: ca. 3m fra hvælvhjørner til top. Hvælvet er muret i munkesten, som er gule/gulrøde.

Hvælvingen er pudset med svag kalkmørtel på hele oversiden. Pudslaget er omkr. 1 cm tykt. Der synes at være vedhæftning overalt. Pudsen på hvælvet viser forskellige navne og årstal fra de håndværkere, som har vedligeholdt kirken gennem tiden. Det ældste årstal er 1939.

Pudsen er kraftigt nedbrudt i den øverste del af hvælvene, hvor hvælvkapperne er mest vandrette. Pudsens konsistensen er reelt som sand, og pudslaget kan børstes væk med fingrene ned til fugen mellem stenene. Det samme gælder fugemørtlen i det samme område. Mørtlen har ingen styrke tilbage i hvælvetets øverste område.

Længere nede, på de stejle dele af kapperne, er pudslaget relativt fast, og minder mere om et almindeligt pudslag i kalkmørtel, omend porøst og sandet i overfladen.

Da pudsen dækker hele hvælvetets yderside, kan det ikke udelukkes, at der er porøse sten i hvælvet. Der kunne konstateres enkelte sten med afskallende overflade, f.eks. trædesten over ribberne, hvad der nok er naturligt. Pudsens funktion som offerlag må antages at være udtjent, og fugemørtlens tilstand er bekymrende.

De porøse dele af pudslaget korresponderer med de gule fugtskjolder, som kan ses nede fra koret. Skjolderne sidder i den øverste, flade del af hvælvtoppen.

Pudslagets porøsitet og tagets utæthed kan blive problematisk for hvælvingens stabilitet, da selve fugemørtlen på et tidspunkt vil begynde at drysse ned i kirkerummet.

Mulige årsager:

Kirkens luftfugtighed ligger omkring 70% RF. Fugtigheden aflæses løbende af personalet og der er ophængt datalogger i koret. Der kan være to årsager til nedbrydningen af pudslagene på ind- og udvendig side:

1. Salte udvider sig i pudslaget, når de krystalliserer på den varme side og nedbryder pudsen. Det påvirker både ind- og yderside af hvælvet, afhængig af temperaturen på hver side af hvælvingen - sommer og vinter. Når tagrummet er varmere end kirkerummet, vil fugten vandre ud mod taget og saltene udvide sig i pudslaget, som derved bliver offerlag og nedbrydes. Når kirkerummet er varmere end tagrummet, vil fugten vandre mod kirkerummet, og kalken drysse.

2. Konstant fugtpåvirkning og periodiske frostsprængninger på hvælvets overside forårsaget af opfugtning af pudslaget pga. kondens og utætheder i taget i kombination med frostvejr om vinteren. Offerlaget er helt utæt, så vand kan løbe lige ned i hvælvet.

Anbefalinger:

Restaurerende indgreb skal ansøges med projekt ad tjenstlig vej hos de kirkelige myndigheder.

Nationalmuseets konservatorer og kalkningstjenesten bør besigtige forholdene inden da.

1. Tætning af taget:

Akutte tiltag: Man bør få lukket hullerne i taget. Understrykning bør repareres og tudsten erstattes af hele sten. Knækkede sten, herunder rygningsten, bør skiftes. Sugfjælen bør forsynes med ventilationshuller, som kan ventilere tagrummet og standse fugle og insekter.

Det bør nævnes, at tagene på kirken alle er i samme dårlige stand, og i dag vedligeholdes afhjælpende. Der bør indenfor overskuelig fremtid etableres et regntæt og velventileret tag over kirken generelt. Der bør i den forbindelse ses på tagtømmerets tilstand og udbedring af dette, samt evt. ses på muligheden for etablering af fast undertag over koret, hvor vedligeholdelse af undertrykningen vanskeliggøres af hvælvets udfyldning i tagrummet. Et nyt tag bør udføres, så tagstenene tilpasser sig tagets skævheder og de voldsomme inddækninger undgås.

Der bør ved eventuel tagstandsættelse etableres tilstrækkelig krydsventilering i tagrummene, så ophobning af kondens så vidt muligt undgås.

2. Udbedring af hvælvingens overside:

Der bør foretages en udskiftning af pudslaget på hvælvingen og den porøse fugemørtel, som ikke længere har trykstyrke.

Det eksisterende pudslag bør fjernes meget forsigtigt med egnet håndværktøj. Hvis der fremkommer meget nedbrudte sten, bør disse udskiftes.

Udtjente fuger bør kradses ud og omfuges i mindre felter ad gangen, så der ikke opstår deformation af hvælvkapperne. Derpå bør der etableres et nyt offerlag på hvælvingen af samme tykkelse som det eksisterende lag. Mørtlen bør være en svag luftkalkmørtel i vellagret kulekalk i både fuger og offerlag. Mørtlen bør have en vis kornstørrelse, som tillader salte at udkrystallisere uden at nedbryde pudslaget.

3. Indvendig istandsættelse af hvælving:

Når taget er tæt og hvælvet repareret ovenfra, kan det give mening at kalke undersiden påny efter Kalkningstjenestens anvisninger.

Plan og længdesnit, kor,
1: 100

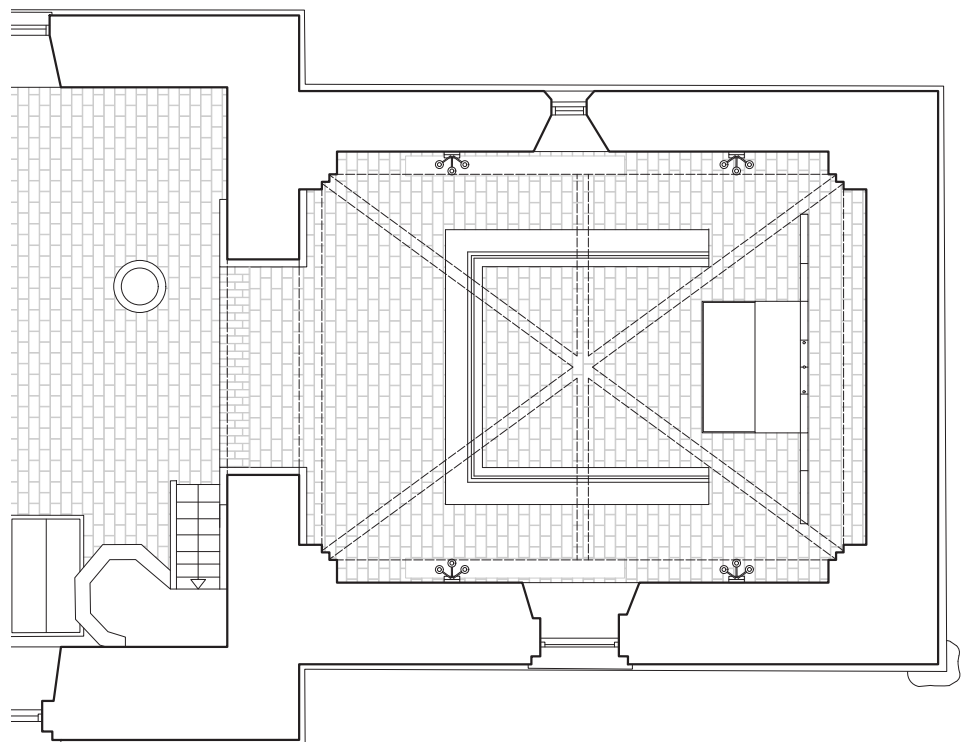
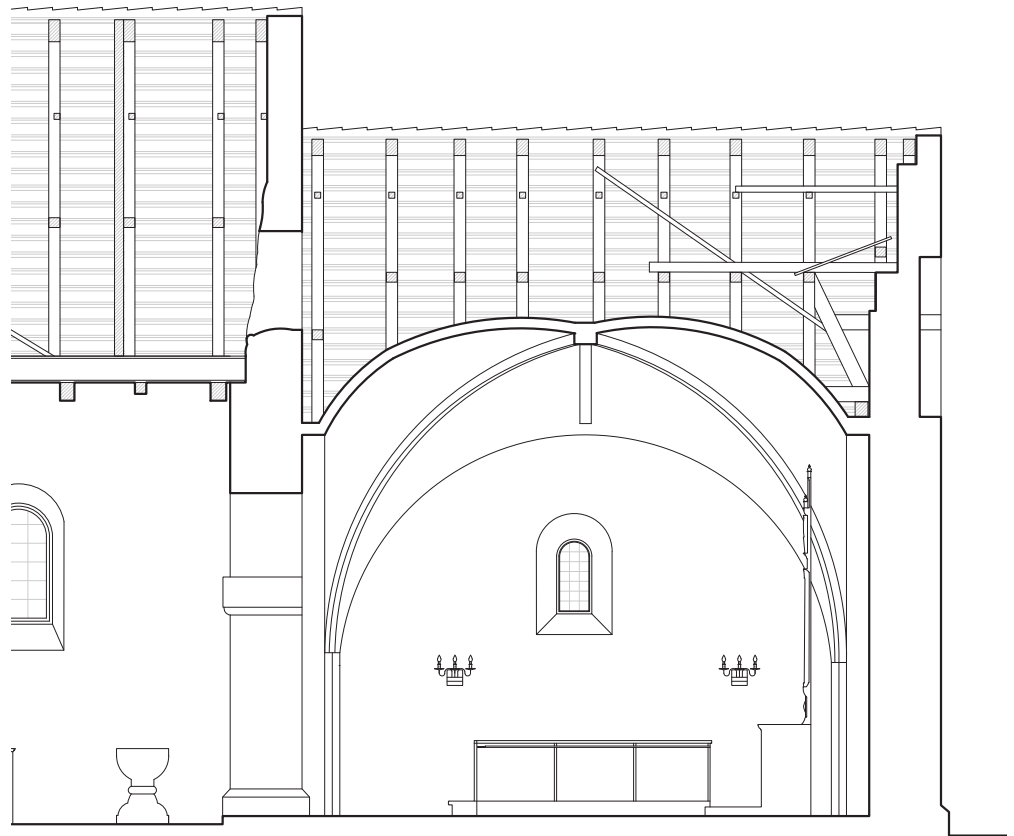

Hvælplan, 1: 50

Rød markering angiver omtrentligt omfang af nedbrudt offerpuds.

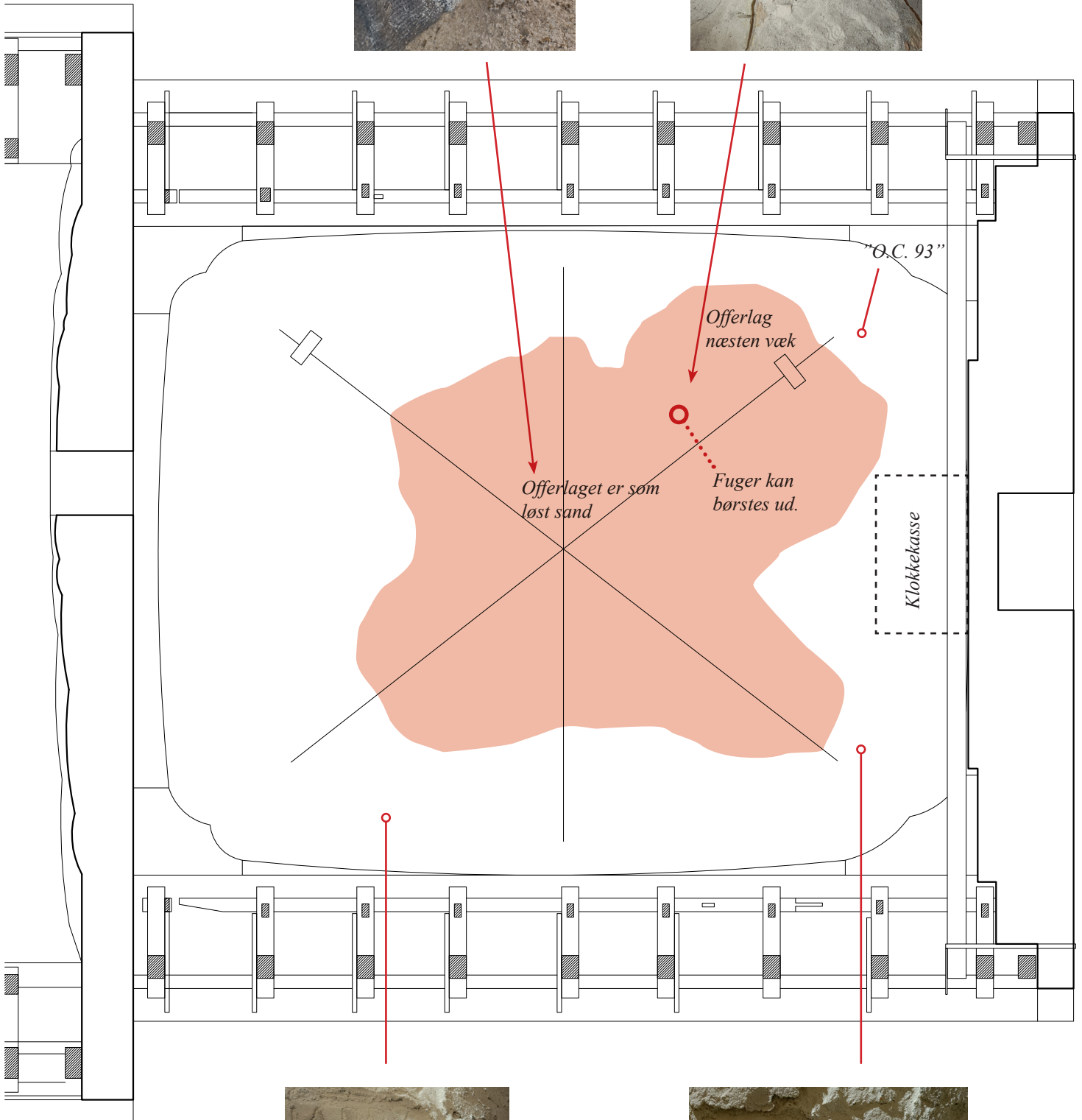

Harry Nielsen.
den 27/7 - 1949.

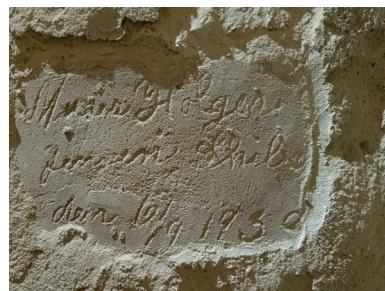

Murer Holger Jensen Skibs.
den 6/9 - 1939.

Fotos - hvælvoverside

Nordøsthjørne:

Offerlaget er fuldkommen porøst og rasler ned.



Nordøsthjørne:

Hvælvgruben er fyldt med sand fra offerlaget.
Initialer: O.C. 3/6-93.

Trædestenen over ribben er porøs i overfladen.



Nordvesthjørne:

Offerlaget ligger pænt, men er sandet og porøst i overfladen.

Tagfod i dårlig tilstand.



Fotos - hvælvoverside

Sydvesthjørne:

Offerlaget især mod syd er porøst helt ind til kappen. Det resterende lag er sandet i overfladen.



T.v. Sydvestkappe:
Inskription fra 1949.

T.h. Sydøstkappe:
Inskription fra 1939.

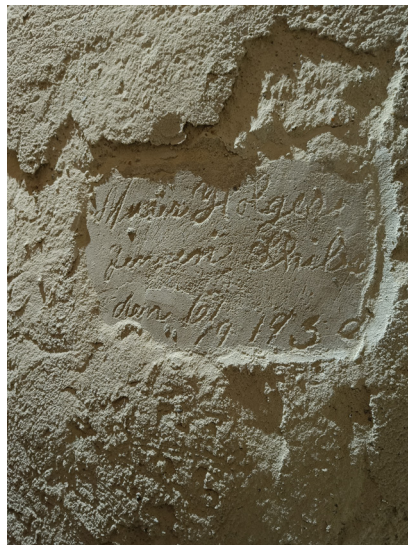
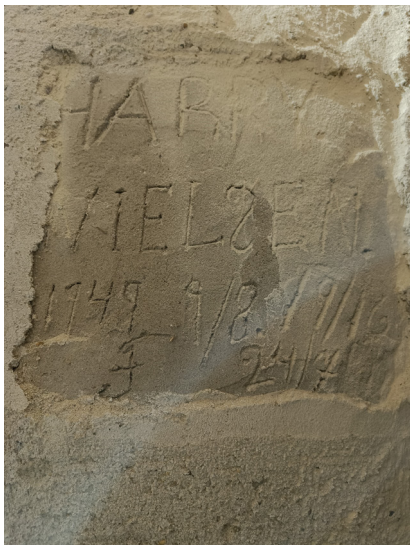

Hvælvets sydøsthjørne:

Sandet og delvist nedbrudt offerpuds.

Inskription fra 1939.



**Fotos: Indvendig registrering
Sydsidens tagværk**

Sydlig tagside over kor:

Understrygningen er udbedret med cement og fugemasse. Det midterste spær er fugtigt og angrebet af råd.



Korets sydside: Murkrone.

Tudstenen er forsøgt stoppet med rockwool.
Grenene er vist fra en fuglerede.

Remmene er i dårlig tilstand.

Laskerne behandlet med grøn kobber bærer sugfjælene.



Sydlig tagside over kor:

Samme sted som ovenstående, remmen er rådden og ormstukken.



Fotos: Indvendig registrering Nordsidens tagværk

Murkrone og tagfod:

Lægterne er opfugtede.
Grenene fra en fuglerede

Lasker behandlet med grøn
kobber bærer sugfjælene.



Tagfod, nordside:

Lægterne er fugtige.
Remmen er våd og kraftigt
nedbrudt.
Kværket over sugfjælen er fyldt
ud af mursten og mørtel.



T.v.
Understrygning er udbedret
med cement og gummifuge.
De adskillige revner i
understrygningen er utætheder
i taget.



T.h.
Klokkekassen er en ældre
bjælkekonstruktion med
bræddebeklædning.



Fotos: Udvendig dronregistrering

Korets sydside:

Tagfladen har tudsten i top og bund, som er forsøgt tætnet indefra med stenuld.

Inddækningen mod skibets gavl er uskønt udført, da tagstenene ikke optager tagets skævhed. På skibets gavl er stenene repareret med overstrygning.



Korets sydside:

Mødet mellem rygning og inddækning er kluntet.



Korets nordside:

Tagfladen har tudsten i top og bund, som er forsøgt tætnet indefra med stenuld.

Rygningsstenene forvitrer og et par af vingeteglene er knækket.



Fotos, korets eksteriør:

Korets gavl og nordside



Sydside, skib og kor



Korgavlen:
De mørke egebjælker i
klokkenichen har båret
klokkebommen og er i dårlig
stand.





Dato : 26.01.1993 /åf

Sagsnr.: 955-1

Skibsted Kirke.

Kalkningstjeneste.

I forbindelse med en indvendig istandsættelse af Skibsted Kirke foretog konservator Robert Smalley en undersøgelse af korhvælving for kalkmalerier, samt ydede bistand vedr. nedhugning af dårligt puds, samt nypudsning i tiden 10.11.-13.11.1992.

Undersøgelse.

Hvælvingskrydset. Partiet var nyrepareret med en meget leragtig pudstype, og den lille geometriske roset (Harald Borre 24.01.1950) findes ikke mere.

Skjoldbuen mod øst. Ingen kalkmalerier fra 1500-tallet kunne konstateres, men mindre fragmenter i sort og "orange" (1700-1800-tals) fandtes.

Skjoldbuen mod syd. Ingen kalkmalerirester.

Skjoldbuen mod vest. Her fandtes nogle meget slidte, rødlige farvespor, som ikke kunne identificeres.

Skjoldbuen mod nord. Brændt okker indridset farverester. Måske bueslag.

Nordøst-ribbe. Ingen kalkmaleri.

Sydøst-ribbe. Ingen kalkmaleri.

Sydvest-ribbe. Mindre rødlige farvespor.

Korrespondance bedes
adresseret til Bevarings-
afdelingen uden angivelse
af personnavn.

Postboks 260
Brede
DK-2800 Lyngby
Telefon 42 85 34 75
Fax 42 85 90 54

Nordvest-ribbe. Ca. 1 m. over ribbens udspring fandtes under ældre reparation nederste halvdel af en "spar" malet i brændt okker.

Korhvelvingen.

Svindrevner findes overalt på den oprindelige bygningsmørtel. Næsten al kalkmaleridrysset er væk, og kun få farvespor fandtes og kun under gamle reparationer. På begge sider af midt-ribben på nordkappen, ca. 140 cm. fra toppen, sås rester af indridset bueslag, ca. 20 cm højt, med mindre, brændt okker farvespor. Langs ribben fandtes rester af en 1 cm. tyk streg ligeledes i brændt okker.

Der blev konstateret fem forskellige pudstyper i hvælvingen.

Prøve til Nationalmuseets laboratorium 19.11.1992.

Behandling.

Efter unmdersøgelsen blev det meget fedt- og leragtige puds nedhugget og stenene grundigt trykspulet med vand. Oprindeligt puds blev kun fjernet i hvælvingens top.

Ved nypudsning til dybere steder blev der anvendt en grov mørtel i blandingsforholdet:

1 del kulekalk

3 dele kvartssand (kornstørrelse 0,0-0,5 mm.) og som sidste lag

1 del kulekalk

3 dele kvartssand (kornsstørrelse 0,0-1,2 mm.)

(Leverandør Holger Andersen, Horsens).

Arbejdet blev udført med en kappe ad gangen begyndende i nordkappens østlige del.

Efter tilfredsstillende optørringstid blev reparationerne påstrøget Horsens Kalk.

R Smalley

Robert Smalley

konservator

Måleskitse, Spærplan og tagværk,
1: 100

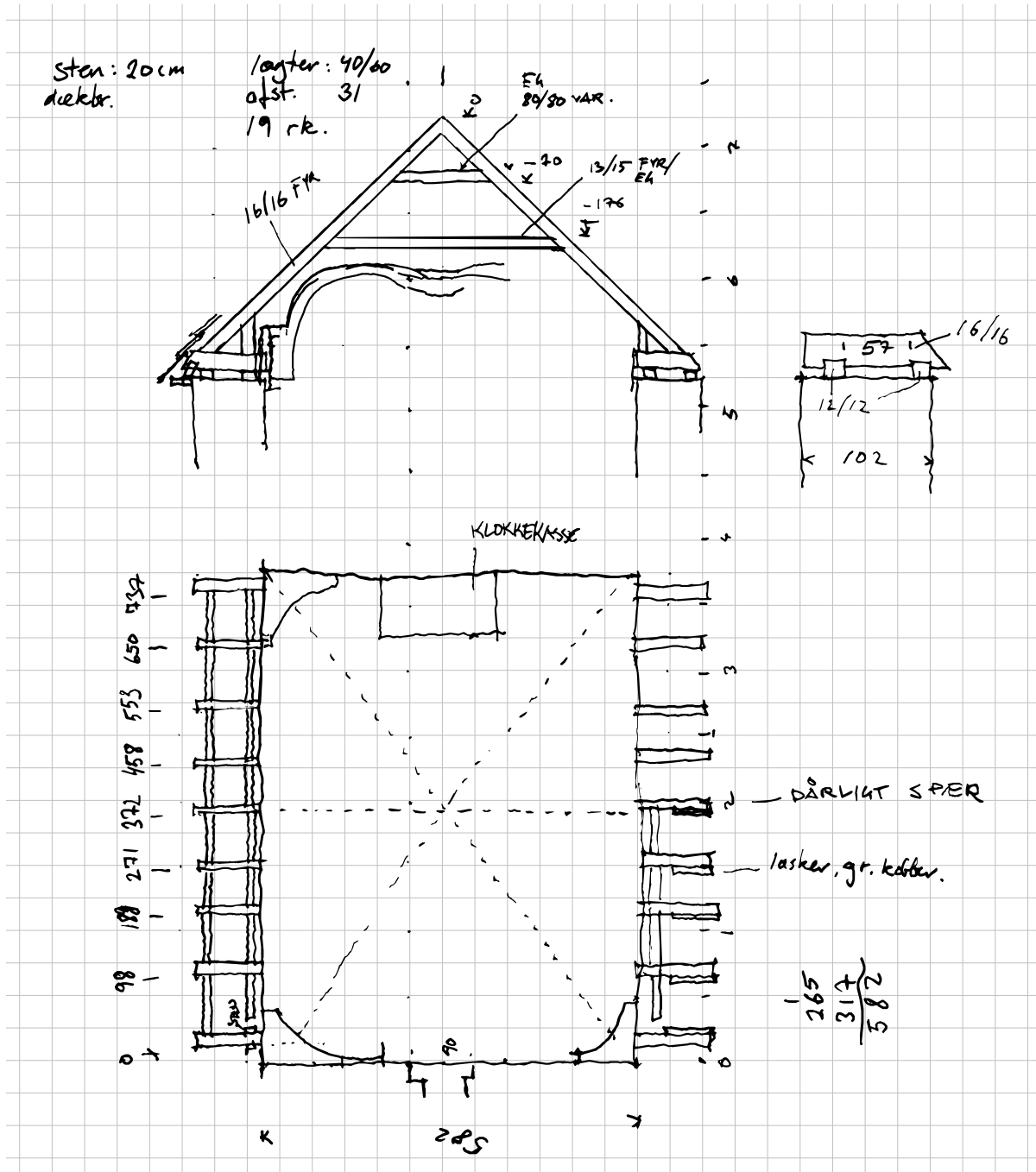

Måleskitse, Korplan og hvælv,
1: 100

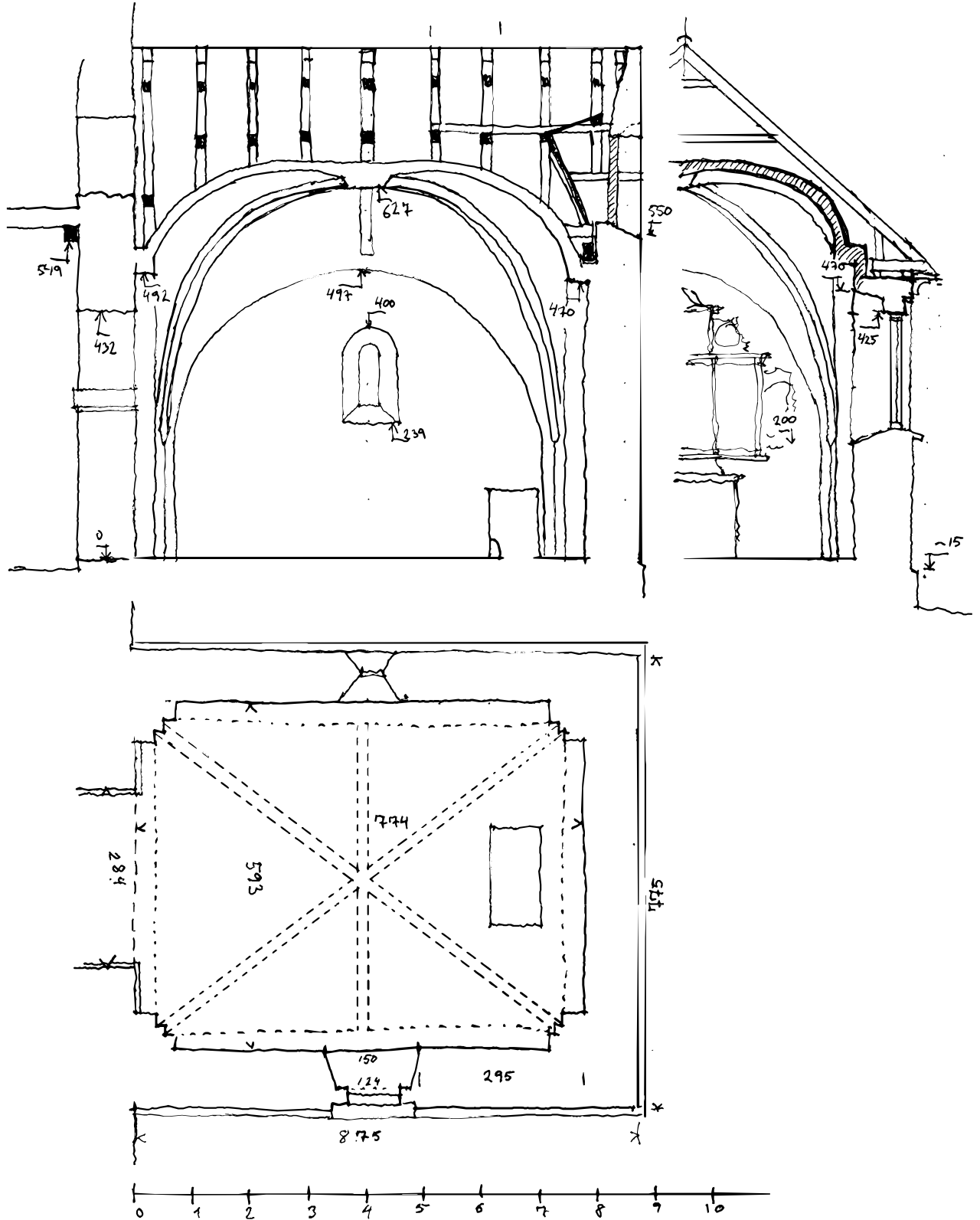

Skibsted Kirke c/o Skibsted Menighedsråd
Magnoliehaven 15
9293 Kongerslev
Danmark

FAKTURA 500052

Fakturadato: 18 marts 2024
Forfaldsdato: 01 april 2024

Att.: Johnny Andersen
Kundenr.: 100025
KundeCVR: 11076815

Side: 1 af 1

Vedr.: 23027 Skibsted Kirke

Honorar

Honorar iflg. aftale		38.240,00	
Honorar i alt			kr. 38.240,00

Udlæg

Kørsel	103,00 km	3,70	381,10	
Udlæg i alt				kr. 381,10
Sum				kr. 38.621,10
Moms 25%				kr. 9.655,28
Tilgodehavende i alt				kr. 48.276,38

Betalingsbetingelser: Netto 14 dage

Beløbet bedes indbetalt til vor bank: Vestjysk Bank - Regnr.: 7739/Kontonr.: 1788815
Fakturanr. 500052 bedes anført ved bankoverførsel.

Alternativt kan følgende FI-indbetalingskode benyttes via netbank: +71<001000255000522 +82976191<

IBAN: DK0377390001788815 SWIFT: VEHODK22

Dato : 26.01.1993 /åf

Sagsnr.: 955-1

Skibsted Kirke.

Kalkningstjeneste.

I forbindelse med en indvendig istandsættelse af Skibsted Kirke foretog konservator Robert Smalley en undersøgelse af korhvælving for kalkmalerier, samt ydede bistand vedr. nedhugning af dårligt puds, samt nypudsning i tiden 10.11.-13.11.1992.

Undersøgelse.

Hvælvingskrydset. Partiet var nyrepareret med en meget leragtig pudstype, og den lille geometriske roset (Harald Borre 24.01.1950) findes ikke mere.

Skjoldbuen mod øst. Ingen kalkmalerier fra 1500-tallet kunne konstateres, men mindre fragmenter i sort og "orange" (1700-1800-tals) fandtes.

Skjoldbuen mod syd. Ingen kalkmalerirester.

Skjoldbuen mod vest. Her fandtes nogle meget slidte, rødlige farvespor, som ikke kunne identificeres.

Skjoldbuen mod nord. Brændt okker indridset farverester. Måske bueslag.

Nordøst-ribbe. Ingen kalkmaleri.

Sydøst-ribbe. Ingen kalkmaleri.

Sydvest-ribbe. Mindre rødlige farvespor.

Nordvest-ribbe. Ca. 1 m. over ribbens udspring fandtes under ældre reparation nederste halvdel af en "spar" malet i brændt okker.

Korhvælvingen.

Svindrevner findes overalt på den oprindelige bygningsmørtel. Næsten al kalkmaleridrysset er væk, og kun få farvespor fandtes og kun under gamle reparationer. På begge sider af midt-ribben på nordkappen, ca. 140 cm. fra toppen, sås rester af indridset bueslag, ca. 20 cm højt, med mindre, brændt okker farvespor. Langs ribben fandtes rester af en 1 cm. tyk streg ligeledes i brændt okker.

Der blev konstateret fem forskellige pudstyper i hvælvingen.

Prøve til Nationalmuseets laboratorium 19.11.1992.

Behandling.

Efter unmdersøgelsen blev det meget fedt- og leragtige puds nedhugget og stenene grundigt trykspulet med vand. Oprindeligt puds blev kun fjernet i hvælvingens top.

Ved nypudsning til dybere steder blev der anvendt en grov mørtel i blandingsforholdet:

1 del kulekalk

3 dele kvartssand (kornstørrelse 0,0-0,5 mm.) og som sidste lag

1 del kulekalk

3 dele kvartssand (kornstørrelse 0,0-1,2 mm.)

(Leverandør Holger Andersen, Horsens).

Arbejdet blev udført med en kappe ad gangen begyndende i nordkappens østlige del.

Efter tilfredsstillende optørringstid blev reparationerne påstrøget Horsens Kalk.

R Smalley
Robert Smalley
konservator

ÅRSREGNSKAB 2023

for Skibsted Sogns Menighedsråd

i Rebild Provsti

i Rebild Kommune

Myndighedskode 8294

CVR-nr. 11076815

Årsregnskabet indeholder:

- A** Menighedsrådets erklæring
- B** Revisors erklæring
- C** Menighedsrådets forklaringer
- D** Anvendt regnskabspraksis
- E** Årsregnskab i hovedtal
- F** Resultatdisponering og forklaring
- G** Finansiell status
- H** Årsregnskab på løn, øvrig drift og indtægt
- Bilag 1** Oversigt over faste ejendomme
- Bilag 2** Kollektregnskab
- Bilag 3** Resultatopgørelse og balance på artskontoniveau
- Bilag 4** Skyldigt beløb til Lønmodtagernes Feriemidler

Antal vedhæftede biregnskaber: 0

Menighedsrådets erklæring

Menighedsrådet har behandlet og godkendt årsregnskabet for regnskabsåret 1. januar - 31. december 2023 for Skibsted Sogns Menighedsråd.

Årsregnskabet aflægges i overensstemmelse med regnskabsinstruksen og den til enhver tid gældende lovgivning for de lokale kirkelige myndigheder. Vi anser den valgte regnskabspraksis for hensigtsmæssig og de udøvede regnskabsmæssige skøn for forsvarlige.

Årsregnskabet giver efter vores opfattelse et retvisende billede af kirkekassens aktiver, passiver og finansielle stilling pr. 31. december 2023 samt resultatet af aktiviteter for regnskabsåret 1. januar - 31. december 2023 i overensstemmelse med den valgte regnskabspraksis.

Menighedsrådets forklaringer indeholder efter vores opfattelse en retvisende redegørelse for de forhold, som den omhandler, og beskriver kirkekassens væsentligste risici og usikkerhedsfaktorer.

Menighedsrådet har etableret retningslinjer og procedurer, der sikrer, at de dispositioner, der er omfattet af årsregnskabet, er i overensstemmelse med meddelte bevillinger, love og andre forskrifter samt med indgåede aftaler og sædvanlig praksis. Der er endvidere etableret retningslinjer og procedurer, der sikrer, at der tages skyldige økonomiske hensyn ved kirkekassens forvaltning, og at oplysningerne i årsregnskabet er dokumenterede og i overensstemmelse med regnskabs-bekendtgørelsen. Det er således vores opfattelse, at der er taget skyldige økonomiske hensyn ved kirkekassens forvaltning.

Årsregnskabet indstilles til provstiets godkendelse

Her indsættes revisorerklæring automatisk ved offentliggørelse

Skibsted Menighedsråd – forklaring til regnskabet.

Årsregnskabet for 2023 udviser et driftsunderskud på kr. 118.103,50.

Der disponeres således:

Underskuddet kr. 118.103,50 hæves af menighedsrådets frie midler – de frie midler udgør herefter kr. 173.975,63.

Af større afvigelser kan nævnes:

Formål 2100 Kirkebygning:

Samlet merforbrug tkr. 39 – heraf merforbrug vedligehold tkr. 53 (rep. af murværk og kalkning samt rep. af vinduer) samt besparelse el tkr. 15. Herudover en række mindre afvigelser.

Formål 2300 Sognegård/Graverbygning:

Samlet merforbrug tkr. 10 – merforbrug vedligehold tkr. 16 (rep. fuger) samt besparelse el tkr. 6. Herudover en række mindre afvigelser.

Formål 31 Gudstjeneste og kirkelige handlinger:

Samlet merforbrug tkr. 3 – heraf besparelse løn og befordring tkr. 9, merforbrug fortæring tkr. 5, udsmykning tkr. 3, IT tkr. 2 samt leje/leasing tkr. 3. Herudover en række mindre afvigelser.

Formål 3200 Kirkelig undervisning:

Samlet besparelse tkr. 1.

Formål 3400 Kommunikation:

Samlet merforbrug tkr. 3 – primært pga. annoncering ved præsteansættelse.

Formål 3600 Kirkekoncerter:

Samlet merforbrug tkr. 8 – honorar og fortæring.

Formål 3700 Foredrags og mødevirksomhed:

Samlet afvigelse tkr. 0 – merforbrug leje af lokaler men besparelse fortæring.

Formål 4 Kirkegården:

Samlet merforbrug tkr. 28 – heraf merforbrug løn og befordring tkr. 21, ekstra indtægter tkr. 7, merforbrug planter og forbrugsvarer tkr. 6 samt merforbrug udenomsarealer og entreprenører tkr. 8. Herudover en række mindre afvigelser.

Formål 6000 Adm. og fællesudg. fælles formål:

Samlet merforbrug tkr. 3 – IT.

Formål 6100 Menighedsrådet:

Samlet merforbrug tkr. 26 – merforbrug repræsentation tkr. 5, taxa tkr. 6, fortæring tkr. 9 samt diverse tjenesteydelser tkr. 3. Herudover en række mindre afvigelser.

Formål 6400 Økonomi:

Samlet besparelse tkr. 1 – lønbesparelse.

Formål 6700 Efteruddannelse:

Samlet merforbrug tkr. 2.

Formål 7 Finansielle poster:

Samlet besparelse tkr. 2 – positiv momsregulering.

Moms er beregnet ud fra den af Kirkeministeriet anbefalede metode.

Menighedsrådet har ikke haft for vane at hjemtage moms vedrørende overordnede fællesomkostninger for hele menighedsrådet – det tages op til overvejelse, om denne praksis skal ændres fremadrettet.

Menighedsrådet deltager i følgende samarbejder:

Der er samarbejde med Bælum og Solbjerg om fælles organist - regnskabet føres i Bælum.

Anvendt regnskabspraksis

Hermed følger en beskrivelse af de principper for værdiansættelser, som anvendes i regnskabet.

Årsregnskabet for denne kasse er aflagt i overensstemmelse med Bekendtgørelse af Lov om folkekirkens økonomi og deraf følgende cirkulærer og vejledninger fra Kirkeministeriet. Regnskabet er aflagt på formål.

Generelt om indregning og måling

Ved indregning og måling tages hensyn til forudsigelige risici og tab, der fremkommer, inden årsregnskabet aflægges, og som be- eller afkræfter forhold, der eksisterede på balancedagen.

I resultatopgørelsen indregnes indtægter i takt med, at de indtjenes, imens omkostninger indregnes med de beløb, der vedrører regnskabsåret.

Resultatopgørelsen

Indtægter: Ligningsmidler indregnes i takt med at de modtages i kassen, og de periodiseres, hvor modtagelsen falder uden for regnskabsåret. Andre indtægter indregnes efter faktureringsprincippet.

Omkostninger: Regnskabets omkostninger indregnes i takt med afholdelsen, herunder løn og andre lønafhængige omkostninger samt omkostninger i øvrigt. Regnskabet er udgiftsbaseret og indeholder ikke afskrivninger, idet investeringer i materielle aktiver udgiftsføres ved etableringen/erhvervelsen.

Indtægter (udover den kirkelige ligning) og omkostninger er fordelt på formålene:

- Kirkebygning og sognegård
- Kirkelige aktiviteter
- Kirkegård
- Præsteboliger mv.
- Administration og fællesudgifter

Finansielle poster: Finansielle indtægter og omkostninger indeholder poster fra andre kirkelige institutioner, realkreditter og pengeinstitutioner mv.

Balancen

Materielle anlægsaktiver: Da regnskabet er udgiftsbaseret, er der ikke optaget værdi af ejendomme eller andre materielle aktiver, som kassen måtte eje.

Tilgodehavender: Tilgodehavender er indregnet til nominelt beløb eventuelt med fradrag for nedskrivningen af forventede tab.

Periodeafgrænsning: Periodeafgrænsningsposter omfatter forudbetalte udgifter vedrørende næste regnskabsår samt forud modtagne indtægter (ligningsmidler, bolig- og varmebidrag), der omfatter næste regnskabsår.

Gæld: Langfristet gæld til stiftet eller realkreditinstitutter samt andre finansielle forpligtelser optages til nominel værdi.

	Regnskab 2023	Budget 2023*	Regnskab 2022
1 Fælles indtægter i alt	939.000,00	939.000,00	975.996,00
Øvrig drift i alt	-1.057.103,50	-939.000,00	-1.129.656,63
2 Kirkebygning og sognegård	-226.141,91	-177.510,00	-347.171,38
Indtægter	0,00	0,00	0,00
Udgifter, løn	-41.713,13	-41.010,00	-40.929,02
Udgifter, øvrig drift	-184.428,78	-136.500,00	-306.242,36
3 Kirkelige aktiviteter	-346.579,90	-333.815,00	-307.119,36
Indtægter	0,00	0,00	0,00
Udgifter, løn	-241.929,76	-241.015,00	-225.197,80
Udgifter, øvrig drift	-104.650,14	-92.800,00	-81.921,56
4 Kirkegård	-325.511,69	-297.477,00	-332.982,09
Indtægter	91.659,96	85.098,00	57.552,67
Udgifter, løn	-329.457,75	-307.575,00	-308.861,24
Udgifter, øvrig drift	-87.713,90	-75.000,00	-81.673,52
5 Præstebolig mv.	0,00	0,00	0,00
Indtægter	0,00	0,00	0,00
Udgifter, løn	0,00	0,00	0,00
Udgifter, øvrig drift	0,00	0,00	0,00
6 Administration og fællesudgifter	-160.500,85	-130.275,00	-139.236,32
Indtægter	0,00	0,00	0,00
Udgifter, løn	-64.578,51	-65.500,00	-66.104,02
Udgifter, øvrig drift	-95.922,34	-64.775,00	-73.132,30
7 Finansielle poster	1.630,85	77,00	-3.147,48
Indtægter	1.630,85	77,00	231,54
Udgifter, løn	0,00	0,00	-235,40
Udgifter, øvrig drift	0,00	0,00	-3.143,62
A Resultat af drift	-118.103,50	0,00	-153.660,63

ANLÆGSBEVILLINGER

Renteindtægter af anlægsopsparing (90)	0,00	0,00	0,00
Salg af anlæg mv. (91)	0,00	0,00	0,00
Ligningsbeløb til anlæg (92+93)	0,00	0,00	0,00
Udgifter Kirkebygning og sognegård ((80)+(81)+(82))	0,00	0,00	0,00
Udgifter Kirkegård ((83)+(84))	0,00	0,00	0,00
Udgifter Præstebolig ((85)+(86)+(87)+(88))	0,00	0,00	0,00
B Resultat af anlæg	0,00	0,00	0,00
C Resultatopgørelse	-118.103,50	0,00	-153.660,63

* Budgettet er ikke revideret

Resultatdisponering af årets resultat:

OBS! Resultatdisponeringen er opstillet med regnskabsmæssigt fortegn

	Før disponering	Disponering	Efter disponering
721130 Kirke- og præsteembedekapitaler	-30.871,61	0,00	-30.871,61
721140 Likviditet stillet til rådighed af provstiet	-128.500,00	0,00	-128.500,00
741110 Menighedsrådets frie midler	-292.079,13	118.103,50	-173.975,63
742010 Årsafslutningskonto	118.103,50	-118.103,50	0,00

FINANSIEL STATUS:**AKTIVER****Tilgodehavender**

611510-90	Debitorer
612110-619019	Andre tilgodehavender
619030	Kirke- og præsteembedekapitaler
619090	Gravstedkapitaler

Værdipapirer**Likvide beholdninger**

638105	Bank drift og anlæg
--------	---------------------

Aktiver i alt**PASSIVER****Egenkapital**

721130	Kirke- og præsteembedekapital
721140	Likviditet stillet til rådighed
741110	Menighedsrådets frie midler

Hensættelser

761190	Hensættelser til gravstedskapital til vedligehold
--------	---

Lån**Skyldige omkostninger**

951510	Kreditorer
951810	Gæld til andre menighedsråd
972010-987220	Anden kortfristet gæld, herunder kollekter og lønde

Passiver i alt

Primo 2023	Ultimo 2023
516.583,44	450.321,30
11.476,72	10.585,93
29.404,39	0,00
30.871,61	30.871,61
444.830,72	408.863,76
0,00	0,00
434.431,36	338.489,56
434.431,36	338.489,56
951.014,80	788.810,86

-451.450,74	-333.347,24
-30.871,61	-30.871,61
-128.500,00	-128.500,00
-292.079,13	-173.975,63
-444.830,72	-408.863,76
-444.830,72	-408.863,76
0,00	0,00
-54.733,34	-46.599,86
-17.059,79	-37.498,87
-35.689,61	-38.054,42
-1.983,94	28.953,43
-951.014,80	-788.810,86

Formål

Indtægter

1 Fælles indtægter i alt

10 Ligningsbeløb til drift

I alt

Regnskab 2023	Budget 2023	Regnskab 2022	-- Regnskab 2023 heraf --		
			indtægter	Udgifter, løn	udgifter, øvrige drift
939.000,00	939.000,00	975.996,00	939.000,00	0,00	0,00
939.000,00	939.000,00	975.996,00	939.000,00	0,00	0,00

Driftsudgifter

2 Kirkebygning og sognegård

21 Kirkebygning

22 Inventar, kirke (herunder orgel og klokker)

23 Sognegård

I alt

Regnskab 2023	Budget 2023	Regnskab 2022	-- Regnskab 2023 heraf --		
			indtægter	Udgifter, løn	udgifter, øvrige drift
-179.561,93	-141.010,00	-306.338,54	0,00	-41.713,13	-137.848,80
-12.204,90	-12.000,00	-17.862,50	0,00	0,00	-12.204,90
-34.375,08	-24.500,00	-22.970,34	0,00	0,00	-34.375,08
-226.141,91	-177.510,00	-347.171,38	0,00	-41.713,13	-184.428,78

3 Kirkelige aktiviteter

31 Gudstjeneste og kirkelige handlinger

32 Kirkelig undervisning

33 Diakonal virksomhed

34 Kommunikation

36 Kirkekoncerter

37 Foredrags- og mødevirksomhed

39 Kontingent til DSUK

I alt

Regnskab 2023	Budget 2023	Regnskab 2022	-- Regnskab 2023 heraf --		
			indtægter	Udgifter, løn	udgifter, øvrige drift
-305.609,75	-302.515,00	-277.901,13	0,00	-226.989,76	-78.619,99
0,00	-1.000,00	0,00	0,00	0,00	0,00
-210,00	0,00	-3.000,00	0,00	0,00	-210,00
-10.094,46	-7.500,00	-8.066,49	0,00	-3.240,00	-6.854,46
-12.897,99	-5.300,00	-9.551,09	0,00	-10.000,00	-2.897,99
-17.267,70	-17.000,00	-8.100,65	0,00	-1.700,00	-15.567,70
-500,00	-500,00	-500,00	0,00	0,00	-500,00
-346.579,90	-333.815,00	-307.119,36	0,00	-241.929,76	-104.650,14

4 Kirkegård

40 Kirkegården

41 Kapel/begravelse, urnenedsættelser

I alt

Regnskab 2023	Budget 2023	Regnskab 2022	-- Regnskab 2023 heraf --		
			indtægter	Udgifter, løn	udgifter, øvrige drift
-317.169,08	-287.775,00	-324.796,34	91.659,96	-321.115,14	-87.713,90
-8.342,61	-9.702,00	-8.185,75	0,00	-8.342,61	0,00
-325.511,69	-297.477,00	-332.982,09	91.659,96	-329.457,75	-87.713,90

5 Præstebolig mv.

I alt

Regnskab 2023	Budget 2023	Regnskab 2022	-- Regnskab 2023 heraf --		
			indtægter	Udgifter, løn	udgifter, øvrige drift
0,00	0,00	0,00	0,00	0,00	0,00

6 Administration og fællesudgifter

60 Fælles formål

61 Menighedsrådet/provstiudvalget

62 Personale, inkl. delt medarbejder

63 Bygning

64 Økonomi

67 Efteruddannelse

68 Menighedsrådsvalg/provstiudvalgsvalg

69 Forsikring/Arb. miljørådg./Stiftbidrag (PU)

I alt

Regnskab 2023	Budget 2023	Regnskab 2022	-- Regnskab 2023 heraf --		
			indtægter	Udgifter, løn	udgifter, øvrige drift
-7.633,78	-4.571,00	-7.029,84	0,00	0,00	-7.633,78
-76.249,41	-50.400,00	-52.394,22	0,00	0,00	-76.249,41
-3.000,00	-3.000,00	-4.882,65	0,00	0,00	-3.000,00
-3.000,00	-3.000,00	-3.000,00	0,00	0,00	-3.000,00
-64.578,51	-65.500,00	-66.104,02	0,00	-64.578,51	0,00
-3.235,07	-1.000,00	-1.160,00	0,00	0,00	-3.235,07
0,00	0,00	-1.693,00	0,00	0,00	0,00
-2.804,08	-2.804,00	-2.972,59	0,00	0,00	-2.804,08
-160.500,85	-130.275,00	-139.236,32	0,00	-64.578,51	-95.922,34

Formål

7 Finansielle poster

- 72 Øvrige renteudgifter
- 73 Renteindt. af likvider (ex. kgd.)
- 74 Renteindt. af kirkekap.l (ex. gravkap.)
- 76 Momsregulering
- 79 Afregning - Lønmodtagernes Feriemidler

I alt

Regnskab 2023	Budget 2023	Regnskab 2022	-- Regnskab 2023 heraf --		
			indtægter	Udgifter, løn	udgifter, øvrig drift
0,00	0,00	-2.814,01	0,00	0,00	0,00
150,45	0,00	0,00	150,45	0,00	0,00
77,16	77,00	231,54	77,16	0,00	0,00
1.403,24	0,00	-329,61	1.403,24	0,00	0,00
0,00	0,00	-235,40	0,00	0,00	0,00
1.630,85	77,00	-3.147,48	1.630,85	0,00	0,00

8 Anlægsramme

I alt

Regnskab 2023	Budget 2023	Regnskab 2022	-- Regnskab 2023 heraf --		
			indtægter	Udgifter, løn	udgifter, øvrig drift
0,00	0,00	0,00	0,00	0,00	0,00

Bilag 1: Faste ejendomme administreret af menighedsrådet

(bortset fra kirken og kirkegården med bygninger)

Matr. nr ejerslav og sogn	Areal	Seneste ejendomsvurdering		Skyldig Grundskyld*	Benyttelse, evt. leje og forpagtningsvilkår
		Ejendomsværdi	Grundværdi		
34 d, Skibsted By	5762	0	0		kirke og kirkegård
Ejendomsværdi i alt		0			

*Indefrysning af grundskyld sker jf. lov nr. 278 af 12. april 2018. Loven medfører en midlertidig indefrysningsordning for 2018-2020. Det betyder, at kommunen skal indefryse årlige stigninger i grundskylden over 200 kr. pr. ejer.

Bilag 2: Kollektregnskab

Beløb

Bilag 3: Resultatopgørelse og balance på artskontoniveau

OBS! Resultatdisponeringen er opstillet med regnskabsmæssigt fortegn

Kontonavn Artskontonummer Beløb

Kontonavn	Artskontonummer	Beløb
Indtægter		
Indbetalinger og tilskud		
Ordinær ligning		
Kirkelig ligning Rebild Kommune	101810	-939.000,00
Ordinær ligning i alt	101800..101815	-939.000,00
Ligning til samarbejde under forsøgslovgivning forsøg 3		
Ligning til samarbejde under forsøgslovgivning forsøg 3 i alt	101820..101828	0,00
Tillægsbevilling		
Tillægsbevilling i alt	101830..101836	0,00
Øvrige tilskud		
Øvrige tilskud i alt	101840..101859	0,00
Indbetalinger og tilskud i alt	100000..109999	-939.000,00
Salg af varer og tjenesteydelser		
Indtægt gravstedskapitaler	118010	-31.600,08
Hensættelse af gravstedskapitaler (forpligtigelsen)	118011	31.600,08
Hjemfald af gravstedskapital	118012	-67.567,04
Salg planter, vedligehold, renhold mv.	118035	-23.007,55
Momsreguleringskonto	119210	-1.403,24
Salg af varer og tjenesteydelser i alt	110000..119999	-91.977,83
Udgifter		
Huslejeudgifter		
Øvrig leje af lokaler	161010	19.320,00
Huslejeudgifter i alt	160000..169999	19.320,00
Løn		
Ordinær løn		
Feriepenge	181610	4.785,24
Særlig feriegodtgørelse - 1½ pct.	181620	5.900,28
Løn	181810	438.307,61
Seniorordning, udbetaling som løn	181830	124,03
Betaling for lånt eller delt personale	182810	135.440,12
Honorarer (A-indkomst)	186830	13.647,39
Honorarer (B-indkomst)	186840	15.700,00
Ordinær løn i alt	180000..186999	613.904,67
Pension		
Pension	188310	61.376,08
ATP (arbejdsgiverandel)	188320	2.398,40
Pension i alt	188300..188399	63.774,48
Lønrefusioner		
Lønrefusioner i alt	188700..189899	0,00
Lønomkostninger i alt	180000..189999	677.679,15
Andre ordinære driftsomkostninger		
Rejser og befordring		
Befordringsgodtgørelse	221025	5.434,61
Rejser og befordring	221000..221999	5.434,61
Repræsentation		
Repræsentation intern	222010	13.798,81

Bilag 3: Resultatopgørelse og balance på artskontoniveau

OBS! Resultatdisponeringen er opstillet med regnskabsmæssigt fortegn

Kontonavn	Artskontonummer	Beløb
Repræsentation ekstern	222020	1.046,93
Repræsentation i alt	222000..222099	14.845,74
Vedligeholdelse		
Udvendig vedligeholdelse af bygning	223010	70.650,00
Indvendig vedligeholdelse af bygning	223020	36.525,69
Vedligeholdelse af udenomsarealer	223030	9.842,44
Vedligeholdelse af inventar og tekniske installationer	223040	12.204,90
Vedligeholdelse af maskiner	223050	4.380,92
Vedligeholdelse i alt	223000..223099	133.603,95
Anskaffelser		
Anskaffelser - inventar og tekniske installationer	223130	846,88
Anskaffelser - maskiner og værktøj	223140	4.158,22
Anskaffelser i alt	223100..223199	5.005,10
Udgifter vedr. kontor- og kirkedrift		
Ejendomsskatter	223210	2.128,05
KODA	223220	271,04
Ikke-skattepligtige godtgørelser	223620	6.000,00
AUB	223810	1.821,79
Kontingenter og tilskud til kirkelige organisationer og samarbejder	224510	12.587,92
Vand, renovation, grundejerforening m.m.	225010	6.304,54
EL	225520	32.367,76
Udgifter vedr. kontor- og kirkedrift i alt	223200..225599	61.481,10
IT		
Køb af IT, Folkekirkens IT	226510	4.206,00
Køb af IT, ANDRE end Folkekirkens IT	226520	18.210,28
IT i alt	226500..226599	22.416,28
Køb af tjenesteydelser i øvrigt		
Kirkebil, taxa, buskørsel m.m.	227005	14.330,50
Porto og fragt m.v.	227010	535,58
Telefon/internet - datakommunikation	227015	7.098,89
Folkekirkens selvforsikring og Folkekirkens Arbejdsmiljørådgivning	227025	2.804,08
Forsikringer i øvrigt	227030	15.889,83
Rengøring efter regning	227035	2.950,00
Græsslåning, hækklipning, snerydning m.v. fra ekstern leverandør	227040	1.089,00
Annoncering	227045	2.112,50
Konsulentydelse	227055	15.862,40
Kørsel af affald	227065	8.103,49
Efteruddannelse, kurser, deltagelse i Landsforeningernes årsmøder og dist	227070	3.235,07
Gebyrer	227075	700,00
Diverse tjenesteydelser	227080	3.620,00
Leje/leasing	227085	2.500,00
Køb af tjenesteydelser i øvrigt i alt	227000..227099	80.831,34
Køb øvrige varer til forbrug		
Kontorudgifter	228010	2.061,51
Noder, sangbøger, børnebibles, testamenter m.m.	228015	590,36
Abonnementer/bøger/aviser	228030	497,67

Bilag 3: Resultatopgørelse og balance på artskontoniveau

OBS! Resultatdisponeringen er opstillet med regnskabsmæssigt fortegn

Kontonavn	Artskontonummer	Beløb
Indkøb til fortæring	228035	65.396,18
Planter, grus, gran m.v.	228045	21.047,33
Udsmykning (lys, gran mv.)	228050	16.475,95
Diverse forbrugsvarer m.v.	228055	9.966,47
Forbrugsvarer, udvendig vedligehold	228060	3.782,46
Arbejdstøj og udstyr	228065	4.509,78
Brændstof	228075	4.195,59
Oblater, altervin og lign.	228080	1.253,75
Køb øvrige varer til forbrug i alt	228000..228099	129.777,05
Reguleringer		
Kasse-/afrundingsdifferencer	229110	-0,01
Reguleringer i alt	229100..229510	-0,01
Andre ordinære driftsomkostninger i alt	220000..229999	453.395,16
Øvrige poster		
Finansielle indtægter		
Finansielle indtægter		
Renteindtægter, bank	254010	-150,45
Renteafkast gravstedskapitaler	255010	-1.085,37
Renteafkast af præste- og kirkeembedekapitaler	255020	-77,16
Finansielle indtægter i alt	250000..259999	-1.312,98
Finansielle udgifter		
Finansielle udgifter i alt	260000..269999	0,00
Ekstraordinære indtægter		
Ekstraordinære indtægter i alt	280000..289999	0,00
Ekstraordinære udgifter		
Ekstraordinære udgifter i alt	290000..299999	0,00
Overførselsindtægter		
Interne folkekirkelige overførselsindtægter		
Interne folkekirkelige overførselsindtægter i alt	330000..339999	0,00
Overførselsudgifter		
Interne folkekirkelige overførselsudgifter		
Interne folkekirkelige overførselsudgifter i alt	430000..439999	0,00
Finansieret af anlægsbevilling		
Finansieret af anlægsbevilling i alt	510000..519989	0,00
Resultatopgørelsen i alt	100000..519999	118.103,50
Balance		
Aktiver		
Værdipapirer		
Værdipapirer i alt	580000..589999	0,00
Tilgodehavender		
Debitorer - kirkegård	611510	10.585,93
Kirke- og præsteembedekapitaler	619030	30.871,61
Gravstedskapital oplagt i stiftet	619090	408.863,76
Tilgodehavender i alt	610000..619999	450.321,30
Likvider		
Jutlander Bank 207-03-18892	638105	338.489,56

Bilag 3: Resultatopgørelse og balance på artskontoniveau

OBS! Resultatdisponeringen er opstillet med regnskabsmæssigt fortegn

Kontonavn	Artskontonummer	Beløb
Likvider i alt	630000..639999	338.489,56
Aktiver i alt	520000..649999	788.810,86
Passiver		
Egenkapital		
Kirke- og præsteembedekapitaler	721130	-30.871,61
Likviditet stillet til rådighed af provstiet	721140	-128.500,00
Menighedsrådets frie midler	741110	-173.975,63
Egenkapital i alt	720000..744999	-333.347,24
Mellemregning 5%-midler		
Mellemregning 5%-midler i alt	748030..748099	0,00
Hensættelser		
Hensættelse til vedligeholdelse af gravsteder (gravstedsaftaler)	761190	-408.863,76
Hensættelser i alt	760000..779999	-408.863,76
Gæld		
Gæld i alt	840000..849999	0,00
Gældsforpligtelser		
Kreditorer	951510	-37.498,87
Gæld til andre menighedsråd	951810	-38.054,42
Momsafregning - skyldig	972530	-346,36
Skyldig søgne-helligdagsbet. - tidligere beskattet	973030	-263,87
Skyldig løn mv. mellemregning m/FLØS	973040	18.598,39
A-skat	978210	8.436,00
AM-bidrag	978220	2.360,00
ATP-bidrag (til afregning)	978610	-662,65
Skyldigt pensionsbidrag - alle kasser	978910	723,57
Gruppeliv - alle kasser	978930	108,35
Afstemningskonto A-indkomst (debet)	987110	461.689,68
Afstemningskonto A-indkomst (kredit)	987120	-461.689,68
Gældsforpligtelser i alt	950000..989989	-46.599,86
Passiver i alt	720000..989999	-788.810,86
Balanceposter i alt	580000..999999	0,00

Bilag 4: Skyldigt beløb til Lønmodtagernes Feriemidler

Medarbejdergruppe	Antal medarbejdere	Indbetalt i 2023	Skyldig ultimo 2023
-------------------	-----------------------	------------------	------------------------

Ansøgning Rebild provsti		
Menighedsråd: Skibsted		dato:08-04-2024
Søger tillægsbevilling til dækning af kirkekassens:		Sæt X
Uventede og uforudsete driftsudgifter		
Ekstraordinære lønudgifter		
Uventede og uforudsete anlægsudgifter		X
Begrundelse for ansøgningen med en uddybende beskrivelse af emnet		
<p>Der er problemer med kalkning i koret i Skibsted Kirke. I første omgang er der brug for midler til betaling af regning fra SKIK Arkitekter kr. 48.276,38. Det forventes, at det bliver et større projekt, så det må forventes, at vi får brug for en hel del yderligere midler.</p>		
Der ansøges om følgende engangsbeløb		Beregnet på baggrund af: (sæt x)
48.276,38Kr. inkl. Moms	Bindende tilbud	Menighedsrådets vurdering
	Prisoverslag	regning
Kirkekassen's nuværende likviditet (vedlæg evt. seneste kv. rapport)		____ XXX,xx kr.
Evt. andre relevante oplysninger/bemærkninger		
Bilagsliste:		
1	Faktura	
2	Registreringsrapport	
3	kalkningstjenesten, undersøgelse	
4	opsamlingsnotat	
5	årsregnskab 2023	
Indsendt af:		
Navn:	Erik Lassen	
Mail:	ela@km.dk	
Telefon nr:	25271007	
Indsendes til Rebild.provsti@km.dk		

Til: Lone Juncher (LOJU@km.dk)
Fra: Solbjerg Sogns Menighedsråd (8347) (8347@SOGN.DK)
Titel: Klapstole
Sendt: 05-04-2024 10:19

Ansøgningskema til *RESERVEN* i Rebild Provsti

Beskrivelse af reserven: Reserven er en pulje forankret i provstiudvalgskassen.

I Rebild provsti kan der ansøges om midler fra reserven til følgende formål:

Uforudsete udgifter: Pludselige opståede udgifter som det ikke har været muligt at forudse

Anlægspulje: Alle former for anlægsopgaver

Driftspulje: Likviditetsproblemer som følge af uforudsete udgifter til løn og energi

Samarbejdspulje: Alle former for samarbejde/tiltag på tværs af sognegrænser

Menighedsrådet skal udfylde nedenstående ansøgning med en forklarende beskrivelse af udgiften der søges dækket, samt hvilken mulighed menighedsrådet selv har for at dække en del af udgiften. Hvis der søges midler til et større projekt eller anlæg, skal der vedhæftes uddybende projektbeskrivelse samt relevante bilag. Der kan løbende ansøges fra reserven.

Ansøgningen fremsendes til rebild.provsti@km.dk og vil derefter blive behandlet på næstkommende provstiudvalgsmøde.

Ansøgningskema kan finde på <https://provsti.dk/rebild>

Menighedsråd:	Solbjerg Menighedsråd	Sogn 8347
Beløb der søges dækket:		
Hvad søges der om? <ul style="list-style-type: none"> • 5% - uforudsete udgifter • Anlægspulje • Driftspulje • Samarbejdspuljen 	5 % uforudsete udgifter	5 % uforudsete udgifter
Beskrivelse af udgiften der søges dækket: (uddybende projektbeskrivelse kan vedlægges som bilag)	Vore klapstole som anvendes ved større begivenheder i vor Kirke er udtjente, de er mere end 25 år gamle, ormædte og der af mørnede, vi har haft flere sammen fald ved brug dog uden større person skade, vi vurderer at de ikke længere kan anvendes forsvarligt.	

Tidspunkt for udførelse: (Forventet start-og sluttidspunkt)	Indkøb snarest efter bevilling, tak.	
Har menighedsrådet mulighed for at dække en del af udgiften? Opsparing til anlæg f.eks.	Vi har ikke mulighed for at dække udgiften af kassen derfor anmoder vi om Provstiets hjælp.	

HUSK at vedlægge relevante bilag og tilbud på udgiften.

-

Ved bevilling oplyses hvilken konto beløbet ønskes indsat på:

Reg.nr.:	9102	Konto nr.:	2340050633
----------	------	------------	------------

Dato:5-4-2024 Søren Sømmod Flou Underskrift formand

Vær obs. på vedtagne principper for hjemtagelse af tilbud, samt procedure for anlæg – bilag findes på <https://provsti.dk/rebild>

Solbjerg Menighedsråd

Att: Søren Sømod Flou

Solbjergkirkevej 1

9574 BÆLUM

Tilbudsnummer: 133754

Tilbudsdato: 20.03.2024

Hermed fremsendes tilbud på forespurgte produkter:

Produkter

Pos. 1 **Klapstol Toronto, Brandsikker**

Toronto er en bekvem, slidstærk og brandklassificeret klapstol, som passer godt til steder hvor der stilles høje krav til komfort og sikkerhed. Stolen er oprindeligt designet til det amerikanske marked, og kan klare helt op til 300 kg. Stolen har en komfortabel polstring i sæde og ryg, beklædt med flammehæmmende, sort tekstil. Toronto vejer 5,7 kg og kan let stables med 30 stole pr. vogn. Bestil vogn til Toronto stol (til 30 stk) 102259



Varenr.	Pris/enhed	Rabat	Antal	Beløb
102258	440	10%	29 st	11.484

Pos. 2 **Vogn til 30 stk Stol Toronto**

Vogn tilpasset stabling af 30 stk. Toronto klapstole.



Varenr.	Pris/enhed	Rabat	Antal	Beløb
102259	2.424	10%	1 st	2.182

Pos. 3 **Diverse tjenester**
Fragt

Varenr.	Pris/enhed	Rabat	Antal	Beløb
495582	0	0%	1 stk	0

Total, ekskl. moms:	13.666 DKK
Moms:	3.416 DKK
Total, inkl. moms:	17.082 DKK

Leveres til:

Solbjerg Menighedsråd
Smidievej 1
9574 BÆLUM
Denmark

Leveringsbetingelser: Ab lager

Betalingsbetingelser: Netto pr. 20 dage(20)

Tilbuddets gyldighed: 3. april 2024

Kontroller venligst at tilbuddet er som ønsket.

Alle priser er ekskl. 25% moms, aflæsning og indtransport. Vi tager forbehold for evt. pris- eller tastefejl. Der henvises til vores gældende priser og salgsbetingelserne på SONO.DK.

Vi ser frem til at modtage din bestilling.

Med venlig hilsen
Sono
Mette Korshøj

Tlf:
Mail: mette.korshoj@sono.dk

Til: Lone Juncher (LOJU@km.dk)
Fra: Solbjerg Sogns Menighedsråd (8347 Fortrolig) (8347fortrolig@sogn.dk)
Titel: 5 % - uforudsete udgifter
Sendt: 05-04-2024 09:58

Ansøgningskema til **RESERVEN** i Rebild Provsti

Beskrivelse af reserven: Reserven er en pulje forankret i provstiudvalgskassen.

I Rebild provsti kan der ansøges om midler fra reserven til følgende formål:

Uforudsete udgifter: Pludselige opståede udgifter som det ikke har været muligt at forudse

Anlægspulje: Alle former for anlægsopgaver

Driftspulje: Likviditetsproblemer som følge af uforudsete udgifter til løn og energi

Samarbejdspulje: Alle former for samarbejde/tiltag på tværs af sognegrænser

Menighedsrådet skal udfylde nedenstående ansøgning med en forklarende beskrivelse af udgiften der søges dækket, samt hvilken mulighed menighedsrådet selv har for at dække en del af udgiften. Hvis der søges midler til et større projekt eller anlæg, skal der vedhæftes uddybende projektbeskrivelse samt relevante bilag. Der kan løbende ansøges fra reserven.

Ansøgningen fremsendes til rebild.provsti@km.dk og vil derefter blive behandlet på næstkommende provstiudvalgsmøde.

Ansøgningskema kan finde på <https://provsti.dk/rebild>

Menighedsråd:	Solbjerg Menighedsråd	Sogn 8347
Beløb der søges dækket:	Kr. 70.000	
Hvad søges der om? <ul style="list-style-type: none"> • 5% - uforudsete udgifter • Anlægspulje • Driftspulje • Samarbejdspuljen 	5 % - uforudsete	
Beskrivelse af udgiften der søges dækket: (uddybende projektbeskrivelse kan vedlægges som bilag)	Under henvisning til vort aflagte regnskab 2023 som frem står med negative frie midler på kr. 66.800 beder vi om styrkelse af kassen på kr. 70.000 på forhånd tak. Forklaring frem går af regnskabet.	

Tidspunkt for udførelse: (Forventet start-og sluttidspunkt)	Regnskab 2023	
Har menighedsrådet mulighed for at dække en del af udgiften? Opsparing til anlæg f.eks.	Nej	

HUSK at vedlægge relevante bilag og tilbud på udgiften.

-

Ved bevilling oplyses hvilken konto beløbet ønskes indsat på:

Reg.nr.:	9102	Konto nr.:	2340050633
----------	------	------------	------------

Dato:5-4-2024

Underskrift formand
Søren Sømod Flou

Vær obs. på vedtagne principper for hjemtagelse af tilbud, samt procedure for anlæg – bilag findes på <https://provsti.dk/rebild>

ÅRSREGNSKAB 2023

for Solbjerg Sogns Menighedsråd

i Rebild Provsti

i Rebild Kommune

Myndighedskode 8347

CVR-nr. 88679059

Årsregnskabet indeholder:

- A** Menighedsrådets erklæring
- B** Revisors erklæring
- C** Menighedsrådets forklaringer
- D** Anvendt regnskabspraksis
- E** Årsregnskab i hovedtal
- F** Resultatdisponering og forklaring
- G** Finansiell status
- H** Årsregnskab på løn, øvrig drift og indtægt
- Bilag 1** Oversigt over faste ejendomme
- Bilag 2** Kollektregnskab
- Bilag 3** Resultatopgørelse og balance på artskontoniveau
- Bilag 4** Skyldigt beløb til Lønmodtagernes Feriemidler

Antal vedhæftede biregnskaber: 0

Menighedsrådets erklæring

Menighedsrådet har behandlet og godkendt årsregnskabet for regnskabsåret 1. januar - 31. december 2023 for Solbjerg Sogns Menighedsråd.

Årsregnskabet aflægges i overensstemmelse med regnskabsinstruksen og den til enhver tid gældende lovgivning for de lokale kirkelige myndigheder. Vi anser den valgte regnskabspraksis for hensigtsmæssig og de udøvede regnskabsmæssige skøn for forsvarlige.

Årsregnskabet giver efter vores opfattelse et retvisende billede af kirkekassens aktiver, passiver og finansielle stilling pr. 31. december 2023 samt resultatet af aktiviteter for regnskabsåret 1. januar - 31. december 2023 i overensstemmelse med den valgte regnskabspraksis.

Menighedsrådets forklaringer indeholder efter vores opfattelse en retvisende redegørelse for de forhold, som den omhandler, og beskriver kirkekassens væsentligste risici og usikkerhedsfaktorer.

Menighedsrådet har etableret retningslinjer og procedurer, der sikrer, at de dispositioner, der er omfattet af årsregnskabet, er i overensstemmelse med meddelte bevillinger, love og andre forskrifter samt med indgåede aftaler og sædvanlig praksis. Der er endvidere etableret retningslinjer og procedurer, der sikrer, at der tages skyldige økonomiske hensyn ved kirkekassens forvaltning, og at oplysningerne i årsregnskabet er dokumenterede og i overensstemmelse med regnskabs-bekendtgørelsen. Det er således vores opfattelse, at der er taget skyldige økonomiske hensyn ved kirkekassens forvaltning.

Årsregnskabet indstilles til provstiets godkendelse

Her indsættes revisorerklæring automatisk ved offentliggørelse

Solbjerg Menighedsråd – forklaring til regnskabet.

Årsregnskabet for 2023 udviser et underskud på kr. 55.836,41.

Der disponeres således:

Underskuddet fratrækkes menighedsrådets frie midler, der herefter udgør en negativ saldo på kr. 66.800,69. Det vil blive nødvendigt at få tilført midler fra provstiet for at rette op på saldoen.

Af større afvigelser kan nævnes:

Formål 21 Kirkebygning:

Samlet besparelse tkr. 13 –merforbrug vedligehold tkr. 13 (der er repareret stormskade på kirkens og kirketårnets tage for tkr. 336, men forsikringen har dækket beløbet minus selvriskoen på tkr. 15 samt besparelse el og vand tkr. 25 – herudover flere mindre afvigelser.

Formål 22 Inventar, kirke:

Samlet merforbrug tkr. 6 – indkøbt nye mikrofoner samt rep. af varmestyring efter lynnedslag.

Formål 31 Gudstjeneste og kirkelige handlinger:

Samlet merforbrug tkr. 26 – heraf merforbrug løn tkr. 21, merforbrug kontorudgifter tkr. 4 samt bespisning tkr. 2.

Formål 32 Kirkelig undervisning:

Samlet merforbrug tkr. 1

Formål 34 Kommunikation:

Samlet merforbrug tkr. 2 – annoncering vedr. præsteansættelse.

Formål 35 Kirkekor:

Samlet afvigelse tkr. 0

Formål 36 Kirkekoncerter:

Samlet besparelse tkr. 11 – besparelse honorarer.

Formål 37 Foredrags- og mødevirksomhed:

Samlet besparelse tkr. 2 – besparelse fortæring.

Formål 4 Kirkegården:

Samlet merforbrug tkr. 60 – merforbrug løn tkr. 44, ekstra indtægter tkr. 5, merforbrug udenomsarealer og entreprenører tkr. 30 (bl.a. rep. udvendigt lys samt nivellering og afvanding p-plads), besparelse vedligehold og anskaffelse maskiner og inventar tkr. 16, besparelse el og vand tkr. 15, merforbrug planter m.m. tkr. 9, merforbrug arbejdstøj tkr. 11, merforbrug forbrugsvarer tkr. 8 samt besparelse gravning af grave tkr. 4 – herudover er der en række mindre afvigelser.

Formål 60 Adm. og fællesudg. fælles formål:

Samlet merforbrug tkr. 4 – aer og aes.

Formål 6100 Menighedsrådet:

Samlet besparelse tkr. 10 – primært besparelse fortæring og buskørsel.

Formål 62 Personale:

Samlet merforbrug tkr. 1.

Formål 63 Bygning:

Samlet besparelse tkr. 2.

Formål 64 Økonomi:

Samlet besparelse tkr. 1.

Formål 6700 Efteruddannelse:

Samlet merforbrug tkr. 2.

Formål 7 Finansielle poster:

Samlet besparelse tkr. 8 – ingen negative renter samt positiv momsregulering.

Moms er beregnet ud fra den af Kirkeministeriet anbefalede metode.

Menighedsrådet har hidtil ikke hjemtaget eller beregnet moms vedrørende overordnede fællesomkostninger for hele menighedsrådet. Det overvejes, om der skal ske ændring af denne praksis for kommende regnskabsår.

Menighedsrådet deltager i følgende samarbejder:

Der er samarbejde med Bælum om fælles kirkesanger - lønnen føres i Bælum. Der er samarbejde med Bælum og Skibsted om fælles organist – lønnen føres i Bælum. Der er samarbejde med Bælum om fælles graverfunktion – lønnen føres i Bælum.

Anvendt regnskabspraksis

Hermed følger en beskrivelse af de principper for værdiansættelser, som anvendes i regnskabet.

Årsregnskabet for denne kasse er aflagt i overensstemmelse med Bekendtgørelse af Lov om folkekirkens økonomi og deraf følgende cirkulærer og vejledninger fra Kirkeministeriet. Regnskabet er aflagt på formål.

Generelt om indregning og måling

Ved indregning og måling tages hensyn til forudsigelige risici og tab, der fremkommer, inden årsregnskabet aflægges, og som be- eller afkræfter forhold, der eksisterede på balancedagen.

I resultatopgørelsen indregnes indtægter i takt med, at de indtjenes, imens omkostninger indregnes med de beløb, der vedrører regnskabsåret.

Resultatopgørelsen

Indtægter: Ligningsmidler indregnes i takt med at de modtages i kassen, og de periodiseres, hvor modtagelsen falder uden for regnskabsåret. Andre indtægter indregnes efter faktureringsprincippet.

Omkostninger: Regnskabets omkostninger indregnes i takt med afholdelsen, herunder løn og andre lønafhængige omkostninger samt omkostninger i øvrigt. Regnskabet er udgiftsbaseret og indeholder ikke afskrivninger, idet investeringer i materielle aktiver udgiftsføres ved etableringen/erhvervelsen.

Indtægter (udover den kirkelige ligning) og omkostninger er fordelt på formålene:

- Kirkebygning og sognegård
- Kirkelige aktiviteter
- Kirkegård
- Præsteboliger mv.
- Administration og fællesudgifter

Finansielle poster: Finansielle indtægter og omkostninger indeholder poster fra andre kirkelige institutioner, realkreditter og pengeinstitutioner mv.

Balancen

Materielle anlægsaktiver: Da regnskabet er udgiftsbaseret, er der ikke optaget værdi af ejendomme eller andre materielle aktiver, som kassen måtte eje.

Tilgodehavender: Tilgodehavender er indregnet til nominelt beløb eventuelt med fradrag for nedskrivningen af forventede tab.

Periodeafgrænsning: Periodeafgrænsningsposter omfatter forudbetalte udgifter vedrørende næste regnskabsår samt forud modtagne indtægter (ligningsmidler, bolig- og varmebidrag), der omfatter næste regnskabsår.

Gæld: Langfristet gæld til stiftet eller realkreditinstitutter samt andre finansielle forpligtelser optages til nominel værdi.

	Regnskab 2023	Budget 2023*	Regnskab 2022
1 Fælles indtægter i alt	957.996,00	958.000,00	1.137.504,00
Øvrig drift i alt	-1.013.832,41	-958.000,00	-1.157.113,11
2 Kirkebygning og sognegård	-125.617,84	-132.570,00	-150.065,74
Indtægter	0,00	0,00	0,00
Udgifter, løn	-22.159,67	-22.070,00	-9.275,81
Udgifter, øvrig drift	-103.458,17	-110.500,00	-140.789,93
3 Kirkelige aktiviteter	-390.360,90	-375.082,00	-353.160,15
Indtægter	0,00	0,00	1.764,88
Udgifter, løn	-309.817,75	-295.082,00	-284.287,91
Udgifter, øvrig drift	-80.543,15	-80.000,00	-70.637,12
4 Kirkegård	-394.728,70	-334.640,00	-517.046,76
Indtægter	209.386,02	204.108,00	107.824,39
Udgifter, løn	-406.245,40	-361.948,00	-379.909,49
Udgifter, øvrig drift	-197.869,32	-176.800,00	-244.961,66
5 Præstebolig mv.	0,00	0,00	0,00
Indtægter	0,00	0,00	0,00
Udgifter, løn	0,00	0,00	0,00
Udgifter, øvrig drift	0,00	0,00	0,00
6 Administration og fællesudgifter	-108.849,16	-113.876,00	-133.148,47
Indtægter	0,00	0,00	0,00
Udgifter, løn	-64.789,91	-61.900,00	-65.931,45
Udgifter, øvrig drift	-44.059,25	-51.976,00	-67.217,02
7 Finansielle poster	5.724,19	-1.832,00	-3.691,99
Indtægter	5.724,19	168,00	503,22
Udgifter, løn	0,00	0,00	0,00
Udgifter, øvrig drift	0,00	-2.000,00	-4.195,21
A Resultat af drift	-55.836,41	0,00	-19.609,11

ANLÆGSBEVILLINGER

Renteindtægter af anlægsopsparing (90)	0,00	0,00	0,00
Salg af anlæg mv. (91)	0,00	0,00	0,00
Ligningsbeløb til anlæg (92+93)	0,00	0,00	0,00
Udgifter Kirkebygning og sognegård ((80)+(81)+(82))	0,00	0,00	0,00
Udgifter Kirkegård ((83)+(84))	0,00	0,00	0,00
Udgifter Præstebolig ((85)+(86)+(87)+(88))	0,00	0,00	0,00
B Resultat af anlæg	0,00	0,00	0,00
C Resultatopgørelse	-55.836,41	0,00	-19.609,11

* Budgettet er ikke revideret

Resultatdisponering af årets resultat:

OBS! Resultatdisponeringen er opstillet med regnskabsmæssigt fortegn

	Før disponering	Disponering	Efter disponering
721130 Kirke- og præsteembedekapitaler	-67.096,40	0,00	-67.096,40
721140 Likviditet stillet til rådighed af provstiet	-90.000,00	0,00	-90.000,00
741110 Menighedsrådets frie midler	10.964,28	55.836,41	66.800,69
742010 Årsafslutningskonto	55.836,41	-55.836,41	0,00

Årets bevægelser på arv og donationer:

OBS! Bevægelser er opstillet med regnskabsmæssigt fortegn

	Primo	Bevægelse	Ultimo
721160 Arv og donationer	-52.140,50	1.978,86	-50.161,64

FINANSIEL STATUS:**AKTIVER****Tilgodehavender**

611510-90	Debitorer
612110-619019	Andre tilgodehavender
619030	Kirke- og præsteembedekapitaler
619090	Gravstedkapitaler

Værdipapirer**Likvide beholdninger**

638105	Bank drift og anlæg
638140-60	Bank- og Girokonti

Aktiver i alt**PASSIVER****Egenkapital**

721130	Kirke- og præsteembedekapital
721140	Likviditet stillet til rådighed
721160	Arv og donationer
741110	Menighedsrådets frie midler

Hensættelser

761190	Hensættelser til gravstedskapital til vedligehold
--------	---

Lån**Skyldige omkostninger**

951510	Kreditorer
951810	Gæld til andre menighedsråd
972010-987220	Anden kortfristet gæld, herunder kollekter og løndele

Passiver i alt

Primo 2023	Ultimo 2023
1.658.382,42	1.816.837,46
7.075,25	8.373,28
0,00	325.213,02
67.096,40	67.096,40
1.584.210,77	1.416.154,76
0,00	0,00
369.020,44	209.118,63
316.879,94	158.956,99
52.140,50	50.161,64
2.027.402,86	2.025.956,09

-198.272,62	-140.457,35
-67.096,40	-67.096,40
-90.000,00	-90.000,00
-52.140,50	-50.161,64
10.964,28	66.800,69
-1.584.210,77	-1.416.154,76
-1.584.210,77	-1.416.154,76
0,00	0,00
-244.919,47	-469.343,98
-4.747,40	-342.661,76
-209.702,58	-126.682,22
-30.469,49	0,00
-2.027.402,86	-2.025.956,09

Formål

Indtægter

1 Fælles indtægter i alt

- 10 Ligningsbeløb til drift
11 Tillægsbevilling fra 5% midlerne

I alt

Regnskab 2023	Budget 2023	Regnskab 2022	-- Regnskab 2023 heraf --		
			indtægter	Udgifter, løn	udgifter, øvrige drift
957.996,00	958.000,00	1.040.004,00	957.996,00	0,00	0,00
0,00	0,00	97.500,00	0,00	0,00	0,00
957.996,00	958.000,00	1.137.504,00	957.996,00	0,00	0,00

Driftsudgifter

2 Kirkebygning og sognegård

- 21 Kirkebygning
22 Inventar, kirke (herunder orgel og klokker)

I alt

Regnskab 2023	Budget 2023	Regnskab 2022	-- Regnskab 2023 heraf --		
			indtægter	Udgifter, løn	udgifter, øvrige drift
-106.903,95	-119.570,00	-138.604,30	0,00	-22.159,67	-84.744,28
-18.713,89	-13.000,00	-11.461,44	0,00	0,00	-18.713,89
-125.617,84	-132.570,00	-150.065,74	0,00	-22.159,67	-103.458,17

3 Kirkelige aktiviteter

- 31 Gudstjeneste og kirkelige handlinger
32 Kirkelig undervisning
33 Diakonal virksomhed
34 Kommunikation
35 Kirkekor
36 Kirkekoncerter
37 Foredrags- og mødevirksomhed
39 Kontingent til DSUK

I alt

Regnskab 2023	Budget 2023	Regnskab 2022	-- Regnskab 2023 heraf --		
			indtægter	Udgifter, løn	udgifter, øvrige drift
-295.963,92	-270.406,00	-275.379,91	0,00	-258.747,43	-37.216,49
-21.037,59	-20.000,00	-15.102,15	0,00	-3.158,80	-17.878,79
0,00	0,00	-479,94	0,00	0,00	0,00
-12.685,46	-11.000,00	-9.281,26	0,00	-3.645,00	-9.040,46
-23.676,16	-24.088,00	-24.417,29	0,00	-21.525,76	-2.150,40
-23.147,32	-34.088,00	-19.474,12	0,00	-22.740,76	-406,56
-13.350,45	-15.000,00	-8.525,48	0,00	0,00	-13.350,45
-500,00	-500,00	-500,00	0,00	0,00	-500,00
-390.360,90	-375.082,00	-353.160,15	0,00	-309.817,75	-80.543,15

4 Kirkegård

- 40 Kirkegården
41 Kapel/begravelse, urnenedsættelser

I alt

Regnskab 2023	Budget 2023	Regnskab 2022	-- Regnskab 2023 heraf --		
			indtægter	Udgifter, løn	udgifter, øvrige drift
-378.409,38	-321.812,00	-500.935,70	209.386,02	-389.926,08	-197.869,32
-16.319,32	-12.828,00	-16.111,06	0,00	-16.319,32	0,00
-394.728,70	-334.640,00	-517.046,76	209.386,02	-406.245,40	-197.869,32

5 Præstebolig mv.

I alt

Regnskab 2023	Budget 2023	Regnskab 2022	-- Regnskab 2023 heraf --		
			indtægter	Udgifter, løn	udgifter, øvrige drift
0,00	0,00	0,00	0,00	0,00	0,00

6 Administration og fællesudgifter

- 60 Fælles formål
61 Menighedsrådet/provstiudvalget
62 Personale, inkl. delt medarbejder
63 Bygning
64 Økonomi
67 Efteruddannelse
68 Menighedsrådsvalg/provstiudvalgsvalg
69 Forsikring/Arb. miljørådg./Stiftbidrag (PU)

I alt

Regnskab 2023	Budget 2023	Regnskab 2022	-- Regnskab 2023 heraf --		
			indtægter	Udgifter, løn	udgifter, øvrige drift
-7.401,97	-3.226,00	-5.273,86	0,00	-4.700,56	-2.701,41
-35.037,37	-44.600,00	-63.981,97	0,00	-12.663,13	-22.374,24
-2.334,40	-1.000,00	-3.436,53	0,00	0,00	-2.334,40
-7.063,12	-9.000,00	-7.063,12	0,00	-7.063,12	0,00
-40.363,10	-41.300,00	-40.363,10	0,00	-40.363,10	0,00
-11.898,81	-10.000,00	-6.062,00	0,00	0,00	-11.898,81
0,00	0,00	-1.828,00	0,00	0,00	0,00
-4.750,39	-4.750,00	-5.139,89	0,00	0,00	-4.750,39
-108.849,16	-113.876,00	-133.148,47	0,00	-64.789,91	-44.059,25

Formål

7 Finansielle poster

72 Øvrige renteudgifter

73 Renteindt. af likvider (ex. kgd.)

74 Renteindt. af kirkekap.l (ex. gravkap.)

76 Momsregulering

I alt

Regnskab 2023	Budget 2023	Regnskab 2022	-- Regnskab 2023 heraf --		
			indtægter	Udgifter, løn	udgifter, øvrig drift
0,00	-2.000,00	-1.724,52	0,00	0,00	0,00
351,19	0,00	0,00	351,19	0,00	0,00
83,87	168,00	503,22	83,87	0,00	0,00
5.289,13	0,00	-2.470,69	5.289,13	0,00	0,00
5.724,19	-1.832,00	-3.691,99	5.724,19	0,00	0,00

8 Anlægsramme

I alt

Regnskab 2023	Budget 2023	Regnskab 2022	-- Regnskab 2023 heraf --		
			indtægter	Udgifter, løn	udgifter, øvrig drift
0,00	0,00	0,00	0,00	0,00	0,00

Bilag 1: Faste ejendomme administreret af menighedsrådet

(bortset fra kirken og kirkegården med bygninger)

Matr. nr ejerlav og sogn	Areal	Seneste ejendomsvurdering		Skyldig Grundskyld*	Benyttelse, evt. leje og forpagtningsvilkår
		Ejendomsværdi	Grundværdi		
47 Solbjerg by	5892	0	0		Vurderet til 0
11 K Solbjerg by	1570	0	0		Vurderet til 0
Ejendomsværdi i alt		0			

**Indfrysning af grundskyld sker jf. lov nr. 278 af 12. april 2018. Loven medfører en midlertidig indfrysningsordning for 2018-2020. Det betyder, at kommunen skal indfryse årlige stigninger i grundskylden over 200 kr. pr. ejer.*

Bilag 2: Kollektregnskab

Beløb

Bilag 3: Resultatopgørelse og balance på artskontoniveau

OBS! Resultatdisponeringen er opstillet med regnskabsmæssigt fortegn

Kontonavn Artskontonummer Beløb

Kontonavn	Artskontonummer	Beløb
Indtægter		
Indbetalinger og tilskud		
Ordinær ligning		
Kirkelig ligning kommune 1	101810	-957.996,00
Ordinær ligning i alt	101800..101815	-957.996,00
Ligning til samarbejde under forsøgslovgivning forsøg 3		
Ligning til samarbejde under forsøgslovgivning forsøg 3 i alt	101820..101828	0,00
Tillægsbevilling		
Tillægsbevilling i alt	101830..101836	0,00
Øvrige tilskud		
Øvrige tilskud i alt	101840..101859	0,00
Indbetalinger og tilskud i alt	100000..109999	-957.996,00
Salg af varer og tjenesteydelser		
Indtægt gravstedskapitaler	118010	-10.549,76
Hensættelse af gravstedskapitaler (forpligtigelsen)	118011	10.549,76
Hjemfald af gravstedskapital	118012	-178.605,77
Nyanlæg/omlægning, gravsteder	118025	-1.688,45
Salg planter, vedligehold, renhold mv.	118035	-25.384,66
Momsreguleringskonto	119210	-5.289,13
Salg af varer og tjenesteydelser i alt	110000..119999	-210.968,01
Udgifter		
Huslejudgifter		
Huslejudgifter i alt	160000..169999	0,00
Løn		
Ordinær løn		
Særlig feriegodtgørelse - 1½ pct.	181620	300,00
Løn	181810	30.000,00
Betaling for lånt eller delt personale	182810	742.923,38
Honorarer (A-indkomst)	186830	29.600,00
Ordinær løn i alt	180000..186999	802.823,38
Pension		
ATP (arbejdsgiverandel)	188320	189,35
Pension i alt	188300..188399	189,35
Lønrefusioner		
Lønrefusioner i alt	188700..189899	0,00
Lønomskostninger i alt	180000..189999	803.012,73
Andre ordinære driftsomkostninger		
Rejser og befordring		
Rejser og befordring	221000..221999	0,00
Repræsentation		
Repræsentation intern	222010	7.090,43
Repræsentation ekstern	222020	944,91
Repræsentation i alt	222000..222099	8.035,34
Vedligeholdelse		
Udvendig vedligeholdelse af bygning	223010	53.384,78
Vedligeholdelse af udenomsarealer	223030	27.078,48

Bilag 3: Resultatopgørelse og balance på artskontoniveau

OBS! Resultatdisponeringen er opstillet med regnskabsmæssigt fortegn

Kontonavn	Artskontonummer	Beløb
Vedligeholdelse af inventar og tekniske installationer	223040	12.794,51
Vedligeholdelse af maskiner	223050	13.900,18
Vedligeholdelse i alt	223000..223099	107.157,95
Anskaffelser		
Anskaffelser - inventar og tekniske installationer	223130	5.919,38
Anskaffelser - maskiner og værktøj	223140	6.469,11
Anskaffelser i alt	223100..223199	12.388,49
Udgifter vedr. kontor- og kirkeidrft		
KODA	223220	406,56
Copydan	223230	660,74
AUB	223810	138,41
Kontingenter og tilskud til kirkelige organisationer og samarbejder	224510	9.497,40
Vand, renovation, grundejerforening m.m.	225010	11.225,07
EL	225520	44.106,48
Udgifter vedr. kontor- og kirkeidrft i alt	223200..225599	66.034,66
IT		
Køb af IT, ANDRE end Folkekirkens IT	226520	24.974,09
IT i alt	226500..226599	24.974,09
Køb af tjenesteydelser i øvrigt		
Kirkebil, taxa, buskørsel m.m.	227005	13.293,55
Porto og fragt m.v.	227010	515,37
Telefon/internet - datakommunikation	227015	9.722,52
Folkekirkens selvforsikring og Folkekirkens Arbejdsmiljørådgivning	227025	4.750,39
Forsikringer i øvrigt	227030	7.444,39
Rengøring efter regning	227035	950,00
Græsslåning, hækklipning, snerydning m.v. fra ekstern leverandør	227040	12.531,01
Annoncering	227045	3.168,76
Konsulentydelse	227055	255,60
Kørsel af affald	227065	7.075,24
Efteruddannelse, kurser, deltagelse i Landsforeningernes årsmøder og dist	227070	11.898,81
Gebyrer	227075	2.563,00
Diverse tjenesteydelser	227080	1.965,00
Leje/leasing	227085	3.508,96
Køb af tjenesteydelser i øvrigt i alt	227000..227099	79.642,60
Køb øvrige varer til forbrug		
Kontorudgifter	228010	4.810,18
Noder, sangbøger, børnebibler, testamenter m.m.	228015	2.193,21
Undervisningsmaterialer	228020	1.782,20
Abonnementer/bøger/aviser	228030	746,50
Indkøb til fortæring	228035	40.640,31
Planter, grus, gran m.v.	228045	30.603,30
Udsmykning (lys, gran mv.)	228050	10.750,00
Diverse forbrugsvarer m.v.	228055	8.346,70
Forbrugsvarer, udvendig vedligehold	228060	1.672,06
Arbejdstøj og udstyr	228065	19.666,09
Brændstof	228075	6.485,83

Bilag 3: Resultatopgørelse og balance på artskontoniveau

OBS! Resultatdisponeringen er opstillet med regnskabsmæssigt fortegn

Kontonavn	Artskontonummer	Beløb
Køb øvrige varer til forbrug i alt	228000..228099	127.696,38
Reguleringer		
Kasse-/afrundingsdifferencer	229110	0,38
Reguleringer i alt	229100..229510	0,38
Andre ordinære driftsomkostninger i alt	220000..229999	425.929,89
Øvrige poster		
Finansielle indtægter		
Finansielle indtægter		
Renteindtægter, bank	254010	-267,32
Renteafkast gravstedskapitaler	255010	-3.707,14
Renteafkast af præste- og kirkeembedekapitaler	255020	-167,74
Finansielle indtægter i alt	250000..259999	-4.142,20
Finansielle udgifter		
Finansielle udgifter i alt	260000..269999	0,00
Ekstraordinære indtægter		
Ekstraordinære indtægter i alt	280000..289999	0,00
Ekstraordinære udgifter		
Ekstraordinære udgifter i alt	290000..299999	0,00
Overførselsindtægter		
Interne folkekirkelige overførselsindtægter		
Interne folkekirkelige overførselsindtægter i alt	330000..339999	0,00
Overførselsudgifter		
Interne folkekirkelige overførselsudgifter		
Interne folkekirkelige overførselsudgifter i alt	430000..439999	0,00
Finansieret af anlægsbevilling		
Finansieret af anlægsbevilling i alt	510000..519989	0,00
Resultatopgørelsen i alt	100000..519999	55.836,41
Balance		
Aktiver		
Værdipapirer		
Værdipapirer i alt	580000..589999	0,00
Tilgodehavender		
Debitorer - kirkegård	611510	8.373,28
Momsafregning - tilgodehavende	612130	4.095,26
Andre tilgodehavender/udlæg	613050	321.117,76
Kirke- og præsteembedekapitaler	619030	67.096,40
Gravstedskapital oplagt i stiftet	619090	1.416.154,76
Tilgodehavender i alt	610000..619999	1.816.837,46
Likvider		
Bank - 9102-2340050633	638105	158.956,99
Bank 9102 456-53-92609/Legat-Arv	638150	50.161,64
Likvider i alt	630000..639999	209.118,63
Aktiver i alt	520000..649999	2.025.956,09
Passiver		
Egenkapital		
Kirke- og præsteembedekapitaler	721130	-67.096,40

Bilag 3: Resultatopgørelse og balance på artskontoniveau

OBS! Resultatdisponeringen er opstillet med regnskabsmæssigt fortegn

Kontonavn	Artskontonummer	Beløb
Likviditet stillet til rådighed af provstiet	721140	-90.000,00
Arv og donationer	721160	-50.161,64
Menighedsrådets frie midler	741110	66.800,69
Egenkapital i alt	720000..744999	-140.457,35
Mellemregning 5%-midler		
Mellemregning 5%-midler i alt	748030..748099	0,00
Hensættelser		
Hensættelse til vedligeholdelse af gravsteder (gravstedsaftaler)	761190	-1.416.154,76
Hensættelser i alt	760000..779999	-1.416.154,76
Gæld		
Gæld i alt	840000..849999	0,00
Gældsforpligtelser		
Kreditorer	951510	-342.661,76
Gæld til andre menighedsråd	951810	-126.682,22
Afstemningskonto A-indkomst (debet)	987110	59.805,35
Afstemningskonto A-indkomst (kredit)	987120	-59.805,35
Gældsforpligtelser i alt	950000..989989	-469.343,98
Passiver i alt	720000..989999	-2.025.956,09
Balanceposter i alt	580000..999999	0,00

Bilag 4: Skyldigt beløb til Lønmodtagernes Feriemidler

Medarbejdergruppe	Antal medarbejdere	Indbetalt i 2023	Skyldig ultimo 2023
-------------------	-----------------------	------------------	------------------------

Rebild Provsti
 Bydamsvej 13, st.tv.
 9610 Nørager
Rebild.provsti@km.dk
 Tlf. 96724455



Ansøgningskema til **RESERVEN** i Rebild Provsti

Beskrivelse af reserven: Reserven er en pulje forankret i provstiudvalgskassen.

I Rebild provsti kan der ansøges om midler fra reserven til følgende formål:

Uforudsete udgifter: Pludselige opståede udgifter som det ikke har været muligt at forudse

Anlægspulje: Alle former for anlægsopgaver

Driftspulje: Likviditetsproblemer som følge af uforudsete udgifter til løn og energi

Samarbejdspulje: Alle former for samarbejde/tiltag på tværs af sognegrænser

Menighedsrådet skal udfylde nedenstående ansøgning med en forklarende beskrivelse af udgiften der søges dækket, samt hvilken mulighed menighedsrådet selv har for at dække en del af udgiften.

Hvis der søges midler til et større projekt eller anlæg, skal der vedhæftes uddybende projektbeskrivelse samt relevante bilag. Der kan løbende ansøges fra reserven.

Ansøgningen fremsendes til rebild.provsti@km.dk og vil derefter blive behandlet på næstkommende provstiudvalgsmøde.

Ansøgningskema kan finde på <https://provsti.dk/rebild>

Menighedsråd:	Skørping-Fræer Sogne
Beløb der søges dækket:	Ansøgning om udvidelse af lønsum
Hvad søges der om? <ul style="list-style-type: none"> • 5% - uforudsete udgifter • Anlægspulje • Driftspulje • Samarbejdspuljen 	Uforudsete/driftspulje
Beskrivelse af udgiften der søges dækket: (uddybende projektbeskrivelse kan vedlægges som bilag)	<p>I forbindelse med omlægning af graverfunktionerne ved Skørping kirke og Nykirken har vi anvendt Personale konsulenterne til at opmåle de to kirkegårde, sognegården og kirkekontoret.</p> <p>Graveren i Skørping kirke gik på pension og vi har sammenlagt de to funktioner Graveren i Nykirken indgik en fratrædelsesaftale og vi har ansat en ny Graver.</p> <p>Vi har ansat en vært i Sognegården på gravermedhjælper betingelser så vedkommende kan arbejde med på kirkegården i ledige timer.</p>

Rebild Provsti
Bydamsvej 13, st.tv.
9610 Nørager
Rebild.provsti@km.dk
Tlf. 96724455



	<p>Ved den seneste opmåling må vi konstatere at der ikke er timer nok på kirkegårdene, så der er behov for udvidelse af rammen med en 30 timers gravermedhjælper i 10 måneder.</p> <p>Vi ansøger om bevilling til ansættelse i 7 måneder i 24 kr.135.000.</p> <p>Vi har aftalt med Graveren at vi laver en ny måling inden kirkeårets udløber, så der ligger en frisk indstilling til det nye råd til bemanningen i 25</p>
Tidspunkt for udførelse: (Forventet start-og sluttidspunkt)	1. maj til 30. november

Rebild Provsti
Bydamsvej 13, st.tv.
9610 Nørager
Rebild.provsti@km.dk
Tlf. 96724455



Har menighedsrådet mulighed for at dække en del af udgiften? Opsparing til anlæg f.eks.	Det er tvivlsomt
--	------------------

HUSK at vedlægge relevante bilag og tilbud på udgiften.

Ved bevilling oplyses hvilken konto beløbet ønskes indsat på:

Reg.nr.:	9070	Konto nr.:	0002845334
----------	------	------------	------------

Dato: 11. april 2024

Underskrift formand Finn Munk

Fremsendt på min email finnmunk@gmail.com

Vær obs. på vedtagne principper for hjemtagelse af tilbud, samt procedure for anlæg – bilag findes på <https://provsti.dk/rebild>

Til provstiudvalget / Kristine Jersin

Løsningsforslag med leaset mandskabsvogn - skurvogn i Grynderup fjernes

Vi har et gammelt problem med faciliteterne på kirkegården i Grynderup.

En sag som er startet tilbage med et påbud i 2018, og nu ønskes der en permanent løsning, sådan at den skæmmende skurvogn kan fjernes fra parkeringspladsen ved Grynderup Kirke.

Der har efterfølgende været arbejdet med forskellige løsninger, og herunder et forslag, hvor benyttelse af omklædningsforholdene i missionshuset i Grynderup er skitseret. Denne løsning har AT vurderet og afvist efter et tilsynsbesøg 4. februar 2021.

Efterfølgende opstilles skurvogn på parkeringspladsen, hvilket er godkendt.

Denne løsning og alternativer er behandlet på et møde med provstiudvalget den 26. oktober 2022

Her drøftes forskellige løsninger – to løsninger aftales der at arbejde videre med

- Omklædning i eksisterende bygning og bygge nyt redskabsskur
- Omklædning i Rørbæk + stille bil til rådighed

Løsning med bil er efterfølgende drøftet med Kristine Jersin, som har været skeptisk

Rådet har fundet denne løsning den mest fleksible, da den eksisterende bygning indeholdende kantine, toilet og redskabsrum, som ikke egner sig til at ombygge til omklædningsforhold. Det er bl.a. et problem, at der ved sådan en ombygning, skal etableres et off. Toilet med handicap adgang.

Rådet har arbejdet videre med en løsning med en leaset arbejds- mandskabsvogn, sådan at personale fast møder ind på kirkegården i Rørbæk, og benytter faciliteter der.

Der er valgt en løsning på el sådan at det falder i tråd med projekt "Grøn Kirkegård"

Menighedsrådet vil gerne have en tilbagemelding på vedlagte, før der arbejdes videre med et påbud om at benytte egen bil og omklædningsforhold i hhv. Rørbæk og Stenild.

Se vedlagte forslag

På menighedsrådets vegne

Kim Jensen og Anders Møller

HESEL FINANS

Hessel Finans Aars
 Tolstrup Byevej 1
 9600 Aars

Sælger: Jan Frederiksen
 Dato: 25-03-2024

Tilbud på erhvervsleasing af bil hos Hessel Finans Aars

Bil	
Mærke:	Mercedes-Benz
Model:	eVito
Variant:	112 A3 EL 116HK Van Aut.
Farve:	
Udstyr:	

Ydelse	
Ekstraordinær leasingafgift ekskl. moms	40.000,00 kr.
Restværdi inkl. Afgift ekskl. moms	160.000 kr.
Månedlig leasingafgift ekskl. moms:	4.948 kr.
Service aftale tilvalgt	Nej

Vilkår for leasingaftalen	
Leasingperiode:	60 mdr.
Antal årlige kilometer:	15.000 km.
Overkørte kilometer afregnes med (pr. km. ekskl. moms):	1,00 kr.

For ovenstående tilbud er følgende gældende:

- Leasingafgiften er **variabel** i hele leasingperioden
- Grøn ejerafgift og forsikring betales af bruger
- Leasingtager indestår for de i leasingaftalen aftalte restværdier
- Santander Consumer Banks almindelige leasingbetingelser
- Der tages forbehold for endelig kreditgodkendelse af Santander Consumer Bank
- Terminsgebyr udgør kr. **39** + moms pr. måned og er inkluderet i leasingafgiften
- Finansieringsomkostningerne er inkluderet i den månedlige leasingydelse

Tilbuddet er baseret på Santander Consumer Banks rente dags dato, og er gældende i 8 dage.

Vi tager forbehold for rente-, pris-, avance- og afgiftsændringer, kalkulationsfejl samt leveringshindringer, som er uden for Santander Consumer Bank A/S' indflydelse.

Vi håber, at I finder leasingforslaget interessant, og vil kontakte jer for yderligere spørgsmål og sagens videre forløb.

Med venlig hilsen

Hessel Finans Aars

Jan Frederiksen

Nærværende tilbud tiltrædes:

Sted og dato:



Leasingforslag,

Nummer: 60035175 v1 | Serviceleasing | Operationel leasing

25.03.2024

Køretøj	
Mærke:	Mercedes-Benz
Model:	eVito 112 KSV Aut. E.lang (A3) 116hk (2024-)
Ekstraudstyr:	Se ekstraudstysliste for udstyrsspecifikation.
Eftermonteret udstyr:	Mandskabsbil , Måtter

Vi har hermed fornøjelsen af at fremsende nedenstående leasingforslag på Serviceleasing af ovennævnte køretøj.

Leasingforslag	Beløb ekskl. moms	
Leasingydelse pr. måned (variabel)*:	kr.	5.644,11
Leasingperiode, måneder:		48
Kilometer pr. år:		15.000
Underkørte km.	kr.	0,00
Overkørte km.	kr.	1,25
<u>Førstegangsydelse som betales før levering af bilen</u>		
Ekstraordinær leasingydelse**:	kr.	35.000,00
Etableringsgebyr (medfinansieret):	kr.	5.000,00
I alt til betaling før levering:	kr.	35.000,00
Estimeret leveringsdato:		31.05.2024

*Den månedlige ydelse inkluderer følgende produkt(er) og/eller service(s):

- Serviceaftale i henhold til separat aftale underskrevet med Mercedes-Benz Danmark A/S i aftaleperioden.
- Månedlig ydelse er inkl. service.

**Den ekstraordinære leasingydelse inkluderer ikke den første månedlige ydelse.

Ved betaling af leasingydelsen betaler leasingtager et månedligt administrationsgebyr på kr. 20,00 til leasinggiver.

Leasingforslaget forudsætter positiv kreditvurdering og der tages forbehold for ændringer i priser, afgifter og/eller specifikationer.

Leasingforslaget er beregnet ud fra gældende priser og vilkår pr. 25.03.2024 med forventede afgifter pr. 31.05.2024.

Leasingforslaget er gyldigt i 14 dage fra 25.03.2024. Kontakt din salgskonsulent, såfremt leasingforslaget har vakt interesse.

Ejner Hessel A/S Aalborg

j.frederiksen@hessel.dk

Med venlig hilsen,

Mercedes-Benz Finans



Ekstraudstørsliste

Nummer: 60035175 v1 | Serviceleasing | Operationel leasing

25.03.2024

Beskrivelse

Udstyrskode

Arktiskhvid (9147)

Indfarvede kofangere (CM2)

Bortfald af skillevæg (D93)

3-knaps fjernbetjening (FY7)

Komfort passagersæde (SB2)

Thorax-Pelvis sideairbag fører (SH1)

Thorax-Pelvis sideairbag passager (SH2)

Fast rude foran i venstre side

Rude for i højre side, fast (1. felt) (W17)

Eftermonteret udstyr

Mandskabsbil, Måtter



Samtykkeerklæring vedrørende databeskyttelse

Aftalenummer: [60035 175 v1] | Serviceleasing | Operationel leasing

25.03.2024

Vi vil gerne kunne rådgive og informere dig individuelt og i forhold til dine interesser. Vi beder dig derfor give dit samtykke til, at vi anvender dine data. Vi vil behandle disse data fortroligt og håndtere dem med omhu.

Ja, jeg ønsker at modtage informationer og rådgivning fra Mercedes-Benz Finans Danmark A/S vedrørende produkter og tjenesteydelser fra Daimler AG og dennes tilknyttede virksomheder.

Til dette formål giver jeg hermed samtykke til, at

- 1) mit navn, mine kontaktdata og informationer vedrørende mig, som jeg selv har angivet (fx adresse, e-mail, adresse, telefonnummer, Instant Messenger ID, adresser på sociale netværk, interesser),
- 2) data om min bil (fx bilkonfiguration, kilometerstand, data i det digitale servicehæfte) samt
- 3) data om købte produkter og anvendte serviceydelser (fx leasingkontrakter og gemte bilkonfigurationer) må indhentes, behandles og bruges.

Dataene anvendes til at kunne give mig individuelle tilbud, der er tilpasset til mine interesser enten skriftligt, under personlig samtale eller via den af mig valgte kontaktkanal (fx prøvekørsler, arrangementer, særtilbud, serviceydelser under et forhandlerbesøg). For at gøre dette muligt anvendes også analyser inklusiv profiludvikling til vurdering af mine interesser.

Jeg er også indforstået med at blive kontaktet vedrørende de angivne formål på følgende måde:

pr. telefon (personlige opkald) ja nej

pr. elektronisk post (særligt e-mail, sms, messenger) ja nej

Baseret på en legitim interesse i at være i kontakt med både eksisterende og potentielle kunder, vil vi også bruge dine personlige data, som beskrevet ovenfor, til at kontakte dig med post. Hvis du ikke længere ønsker at modtage oplysninger pr. post, skal du venligst afkrydse dette felt:

Behandling af dine persondata til ovennævnte formål sker på baggrund af vores legitime interesse og dit samtykke. Afgivelsen af dit samtykke er frivilligt. Vi behandler kun dine persondata på baggrund af dette samtykke til de ovennævnte formål, indtil du måtte trække dit samtykke tilbage eller gøre en indsigelse mod behandlingen. Du kan i den forbindelse til enhver tid kontakte os:

Mercedes-Benz Finans Danmark A/S
Postboks 132
DK-0900 København C, Danmark
E-mail: kundeservice@mercedes-benz.com
Tlf. nr.: +45 33 78 89 00

Tilbagekaldelse af dit samtykke berører ikke lovligheden af de behandlingsaktiviteter, der er baseret på samtykket inden tilbagekaldelsen, eller andre lovlige behandlingsaktiviteter. Du har til enhver tid ret til at få indsigt i dine persondata, ret til berigtigelse eller sletning af dine persondata, ret til begrænsning af behandling samt ret til at indgive en klage til os eller en relevant tilsynsmyndighed. Du kan ligeledes udøve din ret til dataportabilitet. Dine persondata vil ikke blive opbevaret af den pågældende databehandlingsansvarlige i længere tid end det er nødvendigt, med henblik på at opnå de ovennævnte formål og maksimalt i en periode på fem år fra tidspunktet for den seneste kontakt mellem den relevante databehandlingsansvarlige og dig eller i en længere periode, hvis dette er påkrævet som følge af vores opbevaringspligt.

Dato: ____/____/____ Underskrift: _____

Du har også ret til, til enhver tid og uden omkostninger, at gøre indsigelse mod behandling af dine persondata i forbindelse med direkte markedsføring, herunder profiludvikling, såfremt en sådan behandling sker til brug for direkte markedsføring.

MANDSKABSBI

25.03.2024

Kontaktperson:
Jan Frederiksen
Tlf. 20854331

Den ny Mercedes-Benz eVito. Best in action.

Det glæder os, at du er interesseret i en ny Mercedes-Benz eVito 112 KSV Aut. E.lang (A3). I dag modtager du dit personlige tilbud, som er optimalt tilpasset til din anvendelse.

Du er altid klar til at gå i aktion. Er ambitiøs omkring dit arbejde. Elsker nye udfordringer. Så fortjener du en bil, der er som lavet til lige præcis dig: eVito. En bil, der ikke kun er med dig på job, men som gør en stor forskel, og som giver dig eksemplarisk sikkerhed, fascinerende produkter, intelligent netværksforbindelse, kvalitet og fleksibilitet.

De vigtigste fordele ved eVito kassevogn:

- Højeffektiv elmotor med maksimalt 85 kW (116 hk).
- Sikkerhedsudstyr med teknisk modne assistentsystemer på forbilledligt niveau.
- Den integrerede Mercedes-Benz servicepakke dækker i de første fire år omkostningerne for de første fire gange servicearbejde i henhold til servicehæftet og producentens anvisninger.¹⁾
- Med det gratis battericertifikat overtager Mercedes-Benz AG efter udløbet af den klassiske garanti omkostningerne ved fejl på højvoltsbatteriet i yderligere 6 år eller til et samlet antal kørte kilometer på 160.000 km.²⁾
- Professionelt forhandler- og servicenetværk for erhvervskøretøjer.
- Skulle du alligevel gå i stå med din bil, hjælper Mercedes-Benz Service24h og MobiloVan³⁾ dig med at nå frem til din destination.
- De nye varebiler er som noget nyt udstyret med infotainmentsystemet MBUX (Mercedes-Benz User Experience), som giver mulighed for en stor mangfoldighed af Digitale tjenester som f.eks. gratis tjenester såsom service-, ulykkes- og havarihåndtering. Du drager fordel af fjernbetjente tjenester som eksempelvis af- og oplåsning af døre samt åbning og lukning af ruder via Mercedes me appen
- Takket være netværksløsningen Mercedes me connect er også den digitale verden med i bilen i form af en lang række praktiske tjenester. Takket være vores tjenester og funktioner, der er specielt udviklet til elbiler, som f.eks. programindtastning af opladningsindstillinger og forklimatisering drager du fordel af mere effektivitet, gennemsigtighed og intelligens.
- Mercedes me Charge gør det muligt for dig at få adgang til et af de største offentlige opladningsnetværk i Europa med mere end 500.000 opladningssteder. Her har du mulighed for at oplade bilen med strøm fra vedvarende energikilder.⁴⁾

Du kan finde alle detaljerede oplysninger om varebilen, der er tilpasset dine behov, i dette tilbud. Vi tilbyder dig også gerne yderligere tjenesteydelser eller serviceaftaler, der er skræddersyede til dine individuelle behov. Vi står gerne til rådighed for alle spørgsmål, du måtte have omkring Mercedes-Benz eVito, om tjenesteydelserne fra Mercedes-Benz samt om dette konkrete tilbud.

Ejner Hessel
Jan Frederiksentelefon 20854331
mobil 20854331
j.frederiksen@hessel.dk



Mercedes-Benz

Tilbud

på eVito 112 KSV Aut. E.lang (A3)



Billederne på køretøjet kan afvige på grund af individuelle konfigurationer og er derfor ikke bindende!

Ydelse:	85 kW / 116 hk
Slagvolumen:	0 ccm
Drejningsmoment:	360 Nm
Gearkasse:	
Tilladte totalvægt:	3200 kg
Model:	Mercedes-Benz Vito
Akselafstand:	3430
Baumuster:	44760513
Elektrisk aktionsradius kombineret ^{3,4)}	270 km

3) Forbrug og aktionsradius er beregnet på grundlag af forordning 2017/1151/EU. Elforbrug og aktionsradius afhænger af bilens konfiguration [især af valget af begrænsning af maksimal hastighed].

4) Den faktiske rækkevidde er desuden afhængig af den individuelle køremåde, vej- og trafikbetingelser, udetemperatur, brug af klimaanlæg/varmesystem osv. og kan evt. afvige.

Informationer om elforbrug:

Elforbrug kombineret ⁵⁾ :	25,0 kWh/100km
--------------------------------------	----------------

5) Elforbrug og aktionsradius er beregnet på grundlag af forordning 2017/1151/EU. Elforbrug og aktionsradius afhænger af bilens konfiguration [især af valget af begrænsning af maksimal hastighed].

På grund af lovmæssige ændringer i den afgørende fremgangsmåde for kontrol kan der i den til køretøjets tilladelse og jævnfør vægtafgiften på motorkøretøjer gældende overensstemmelseserklæring for bilen være registreret højere værdier.

Udstyrsliste

Lakering

	Beløb i DKK
MB 9147 Arktiskhvid	--

Køretøjstilbehør

	Beløb i DKK
IG4 Standard	Standard
FP4 * Krom interiørpakke	Standard
JE1 Vedligeholdelsespakke	Standard
VF4 Caluma sort stof med hvide striber	Standard
RK8 7J x 17 aluminiumsfælge 20 egers design	Standard
RG7 Dæk 225/55 R17	Standard
RD9 Dæk uden fabrikantvalg	Standard
RM7 Sommerdæk	Standard
RY2 Dæktrykssensorer, for- og bagaksel	Standard
M8E 85 kW elmotor / 60 kWh batteri (brugbart)	Standard
BB7 CO2 optimeret bremsesystem	Standard
BH1 HOLD Funktion	Standard
Elektrisk styrtøj	Standard
CF0 Basisundervogn	Standard
CM2 Indfarvede kofangere	3.174,00
XA5 Vægtvariant 3.200 kg	Standard
MD3 Hastighedsbegrænser 120 km/t	Standard
Elektronisk omdrejningstæller	Standard
H20 Varmedæmpende glas	Standard
LC4 * Komfort loftkonsol	Standard
VV9 Fastgørelsespunkter i taget	Standard
W16 Fast rude foran i venstre side (væg/skydedør)	2.280,00
W17 Rude for i højre side, fast (1. felt)	2.280,00
W70 Sort-tonede ruder bag	--
Skydedør i højre side	Standard
Q00 Anhængervægt 0 Kg	Standard
Bortslæbningsøjjer, kan skrues på/af (for og bag)	Standard
W65 Bagklap	Standard
SB1 Komfort førersæde	Standard
SB2 Komfort passagersæde	1.527,00
H16 * Sædevarme i førersæde	Standard
H1K Preklimatisering	Standard
H2K Energibesparende tilstand, Klimaanlæg	Standard
HH9 Klimaanlæg reguleret "Tempmatik"	Standard
HZ0 ** PTC element	Standard
F66 Handskerum med lås	Standard
2 kopholdere	Standard
CL1 Højde-/længdejusterbart rat	Standard
CL3 * Læderrat	Standard



D93	Bortfald af skillevæg	-1.028,00
JK5	Instrument med farvedisplay	Standard
SE5	Lændestøtte til førersæde	Standard
V30	Træfiber sidebeklædning	Standard
E7M	MBUX Multimediesystem	Standard
E1D	Digital radio (DAB)	Standard
E7B	Forberedelse til Navigation	Standard
EL8	Tovejs højtalersystem foran	Standard
EW8	Forb. Til: Remote og Navigation Services Plus	Standard
EY5	Mercedes-Benz nødopkaldssystem	Standard
EY6	Nedbrudsstyring	Standard
JH3	Kommunikationsmodul	Standard
	Skivebremser for/bag	Standard
B25	Parkeringsbremse, elektrisk	Standard
BA3	Aktiv bremseassistent	Standard
F68	El-indstill./opvarmede sidespejle	Standard
	Fjernbetjent centrallås	Standard
FZ5	* Tyverialarm	Standard
	Startspærre	Standard
J2A	Akustisk lyd- og tilstedeværelsesindikator	Standard
J55	Selealarm passagersæde	Standard
	Selealarm førersæde	Standard
JA7	Blindvinkel assistent	Standard
	Sidevinds assistent	Standard
JB4	Aktiv vejbane assistent	Standard
JS2	Intelligent Hastighedsassistent	Standard
JW8	Træthedsovervågning	Standard
	Halogenlys	Standard
	Lyshøjderregulering	Standard
LA2	Lysassistent	Standard
	3. Bremselygte	Standard
LE1	Adaptivt bremselys	Standard
LE6	Natbelysning, bag	Standard
MS1	Fartpilot	Standard
	Airbag fører	Standard
SA6	Airbag for passager	Standard
SH1	Thorax-Pelvis sideairbag fører	484,00
SH2	Thorax-Pelvis sideairbag passager	484,00
C6L	Multifunktionsrat	Standard
E07	Igangsætningsassistent (holder bremsen ca. 2 sec)	Standard
EK1	Klemliste til el-tilslutning	Standard
	12V stikdåse	Standard
EW5	Forberedelse fjernbetjent service premium	Standard
FR8	Bakhjælp (kamera bag)	Standard
	Udetemperaturmåler	Standard
JX0	Kortdistancedrift	Standard
	Komfort elrude-hejs, sideruder i førerhus	Standard
E8L	Ladekabel Type 2 (3x20 A) 8 meter	Standard
E6T	Batteri (60kWh)	Standard

ED4	AGM batteri 12V/95Ah	Standard
E8J	AC lader 11 kW / DC lader 80kW	Standard
805	Modelår X4/ 1	Standard
XJ4	Change year G4-I	Standard
XM7	Facelift II	Standard
XY5	Modelår 5	Standard
IB6	Model serie C447 vs 20	Standard
IG5	Basic	Standard
IN3	Wheelbase 3430 mm, overhang 1010 mm	Standard
P22	Special Price Control II	Standard
WM0	Vito Facelift 2020	Standard
XW9	Skat kode konvertering WLTP	Standard
502	Opdateringer til Intelligent Hastighedsassistent	Standard
X48	Dansk skrift	Standard
XC9	COC-dokument	Standard
XM0	Facelift	Standard
XQ1	VIN nummer med kontrol ciffer	Standard
XZ2	Modelgeneration 2	Standard
Z41	Registrering som varebil	Standard
ZM0	Kassevogn	Standard

Ekstraudstyr

CM2	Indfarvede kofangere	3.174,00
D93	Bortfald af skillevæg	-1.028,00
SB2	Komfort passagersæde	1.527,00
W16	Fast rude foran i venstre side (væg/skydedør)	2.280,00
W17	Rude for i højre side, fast (1. felt)	2.280,00
W70	Sort-tonede ruder bag	-,

For at kunne bruge Mercedes me connect-tjenesterne skal du registrere dig som bruger i Mercedes me Portalen samt give dit samtykke til aftalevilkårene for Mercedes me connect tjenesterne. Derudover skal den pågældende bil være tilknyttet brugerkontoen. Når den indledende løbetid er udløbet, kan tjenesterne forlænges mod betaling. En førstegangsaktivering af tjenesterne er mulig inden for 1 år efter første indregistrering eller kundens ibrugtagning alt efter, hvad der kommer først.

Vær opmærksom på, at omfanget kan variere alt efter typeserie og modelår samt mellem private og erhvervsmæssige kundekonti.



Mercedes-Benz

Køretøjspris eVito 112 KSV Aut. E.lang (A3)

Prisen for køretøjet i ovenstående udførelse udgør:

		Beløb i DKK
Grundpris	kr.	422.326,00
+ Ekstraudstyr	kr.	9.201,00
+ Lak	kr.	-,-
+ Dæk	kr.	-,-
+ Tillægsudstyr	kr.	-,-
I alt excl. moms	kr.	431.527,00
Afgift	kr.	0,00
I alt excl. Moms inklusiv afgift	kr.	431.527,00

Eftermonteret udstyr

Ombygning til mandskabsvogn	kr.	38.000,00
Måtter	kr	500,00
Levomk.	Kr.	2.820,00
Plader	kr.	1.180,00
Rabat	kr.	-40.000,00
Kontant på plader + moms	kr.	433.527,00



Levering

Efter aftale.
Leveringsbetingelser i øvrigt: "se vedhæftet salgs og leveringsbetingelser"

Ejendomsret

Sælgerfirmaet forbeholder sig ejendomsretten til det solgte køretøj indtil hele købesummen inkl. renter og omkostninger er betalt.

Betaling

Netto kontant ved levering.

Gyldighed

Tilbuddet er gældende i 30 dage fra dags dato.

Garanti

Der ydes 2 års garanti uden kilometerbegrænsning.
Vi henviser til i øvrigt til vore service- og reklamationsbestemmelser.

Vi håber, at De vil gøre brug af vort tilbud og står til disposition, såfremt De måtte ønske yderligere oplysninger.

Med venlig hilsen
Ejner Hessel

Regionsalgschef
Jan Frederiksen

udbydere: Mercedes-Benz AG, Mercedesstraße 120, 70372 Stuttgart





Mercedes-Benz

Tekniske data

Bil

Drev	FWD
Akselafstand	3430 mm

Vægt

Chassis-/ubelastet vægt:

Foraksel	1459 kg
Bagaksel	883 kg
Ialt	2342 kg

Maksimalt tilladt vægt:

Foraksel	1650 kg
Bagaksel	1750 kg
Nyttelast	858 kg
Tilladt totalvægt	3200 kg
Tilladt vogntogsvægt	For denne bil er maks Trailer er ikke tilladt for dette køretøj kg

Køretøjsvægte med fører (75 kg) og 90% af den fulde tank.

Motor

Kode	M8E
Kodetekst	Elmotor 85 kW elmotor / 60 kWh batteri (brugbart)
Højeste nominelle ydelse	85 kW
Højeste 30 min. ydelse	70 kW

Hastighedsbegrænsning

Kode	MD3
Kodetekst	Hastighedsbegrænsning 120 km/t.



Tekniske data
Vans Vignet/tilbudsskitse



Målangivelserne er underlagt en tolerance på +/- 3 %



Målangivelserne er underlagt en tolerance på +/- 3 %



Mercedes-Benz

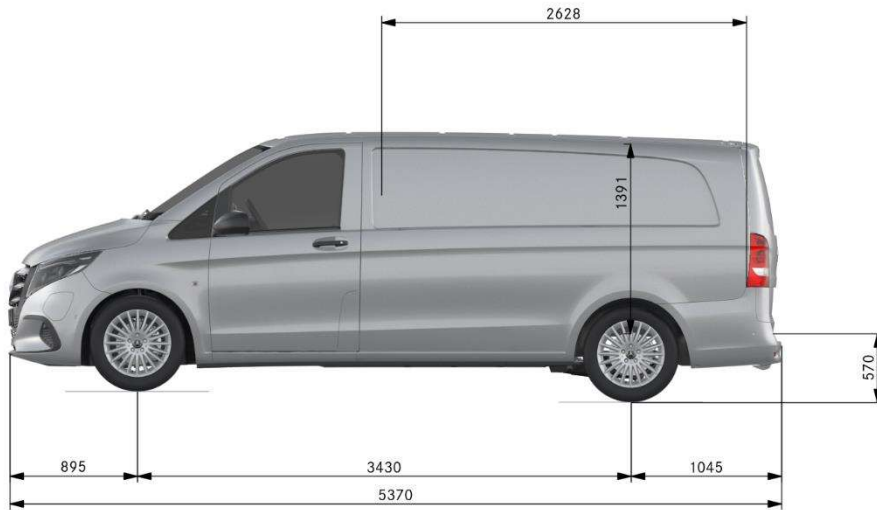

Målangivelserne er underlagt en tolerance på +/- 3 %



Målangivelserne er underlagt en tolerance på +/- 3 %

Vans Vignet/tilbudsskitse

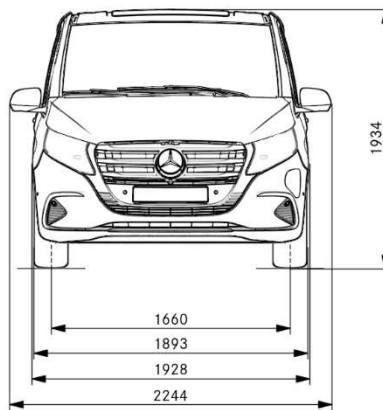

Målangivelserne er underlagt en tolerance på +/- 3 %

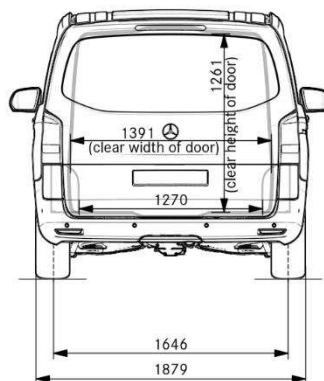

Målangivelserne er underlagt en tolerance på +/- 3 %



Mercedes-Benz

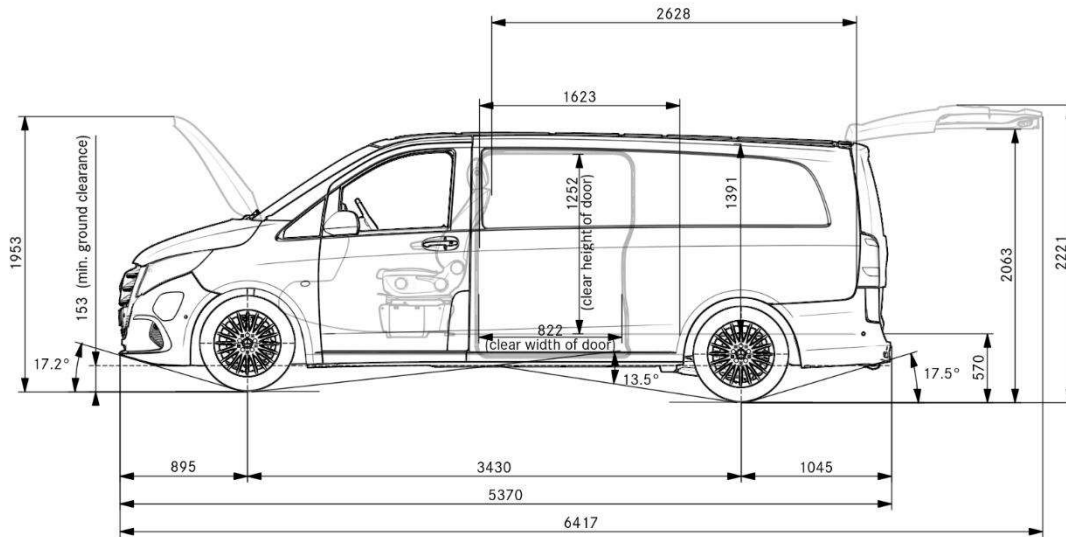

Målangivelserne er underlagt en tolerance på +/- 3 %

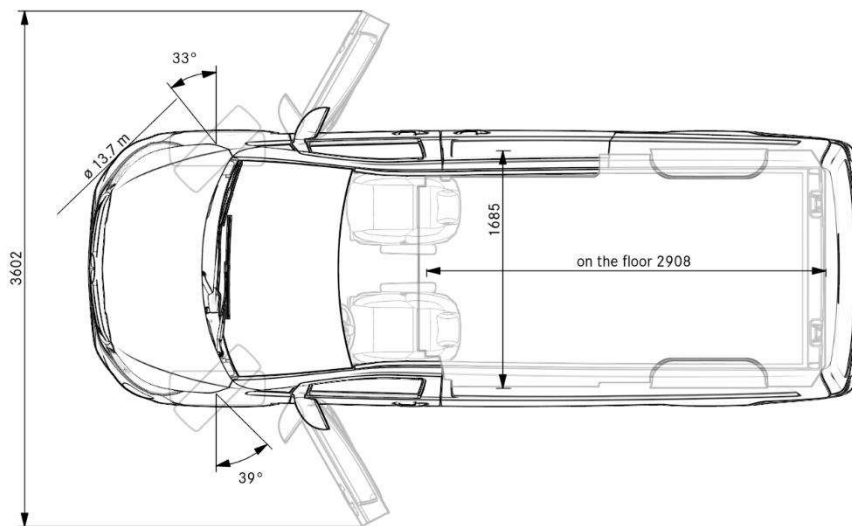

Målangivelserne er underlagt en tolerance på +/- 3 %



Mercedes-Benz



Mercedes me connect er den digitale opgradering til din elektriske firmabil. En lang række nye tjenester og funktioner¹ forbinder Din elbil og dig til den digitale verden, samt gør din hverdag og gør din arbejdsdag endnu mere effektiv - og i forbindelse med flere chauffører også mere brugerorienteret. Den optimale løsning er, at du opretter et Mercedes me ID med det samme og tilknytter bilerne fra firmaets køretøjsflåde.

Intelligent opladning med henblik på udnyttelse af den maksimale rækkevidde

Den intelligente ladestyring sørger blandt andet for at beregne optimale ladestop og sikre behagelig klimakomfort i bilen ved start. På den måde kan bilbatteriets opladning bruges til at opnå en maksimal rækkevidde.

Effektiv udnyttelse af elektriciteten undervejs

Mercedes me connect-tjenesterne² forbedrer dine processer, reducerer udfaldstiderne og giver dig yderligere attraktive funktioner, du kan bruge i din arbejdsdag, f.eks. fjernåbning med henblik på læsning eller afsendelse af adressen på den næste kunde direkte til bilen.

MBUX (Mercedes-Benz User Experience)² viser dig via Live Traffic Information-funktionen hurtigst muligt videre til næste aftale, hvis der er kø, og forsyner dig hele tiden med aktuelt kortmateriale. Derudover kan du her gøre brug af udvidede funktioner såsom taleassistenten „Hey Mercedes“ og en global søgefunktion.



Mercedes me App²

Download og aktivér appen nu, og tilknyt bilerne i firmaets køretøjsflåde for at drage forretningsmæssig fordel af Mercedes me connect²!

Mercedes me-kundeportalen

Her kan du få information om samtlige digitale tjenester til din forretning og blive registreret:

www.mercedes.me

¹ Vær opmærksom på, at nogle tjenester og funktioner ikke er tilgængelige i alle modeller, markeder. Tjenesterne kan evt. koste penge og/eller begrænset løbetid. Du finder yderligere oplysninger på www.mercedes.me

² Hvad angår brugen af Mercedes me connect-tjenesterne via app eller MBUX kan du her få information om samtlige digitale tjenester og reglerne om databeskyttelse samt blive registreret: www.mercedes.me

På farten elektrisk og netværksforbundet.

Mercedes *me*



Service i topklasse.

Godt beskyttet fra starten: eCitan/eVito/eSprinter/EQV med en integreret Mercedes-Benz servicepakke.

Den integrerede Mercedes-Benz servicepakke* til den nye eCitan/eVito/eSprinter/EQV. Sæt kurs mod fremtiden i din eCitan/eVito/eSprinter/EQV med ro i sindet. Den integrerede servicepakke* garanterer din varebils ydelse og pålidelighed i fire år/første fire service. Regelmæssig, professionel service samt inspektion af bilens hoveddele og funktioner beskytter mod unødvendige reparationsomkostninger, reducerer nedetid til et minimum og sikrer den højst mulige bevarelse af bilens værdi.

Hurtig oversigt over fordelene ved den integrerede servicepakke* til eCitan/eVito/eSprinter/EQV:

- Forlængelse af battericertifikatet takket være regelmæssig inspektion
- Pålidelige højspændingskomponenter pga. regelmæssig service
- Tidlig skadesforebyggelse
- Højst mulige bevarelse af værdien
- Årlig inspektion af højspændingskomponenterne med den kendte Mercedes-Benz standard
- Ingen serviceomkostninger i fire år/første fire service*

*For vilkår og betingelser, se bagside.



Servicebetingelser for integreret servicepakke

Indledning

Kunden modtager den integrerede servicepakke gratis sammen med købsaftalen for sin eCitan/eVito/eSprinter/EQV og har derfor et krav mod Mercedes-Benz Danmark AS om udførelse af service i form af servicearbejde på det købte køretøj. Omfanget af servicerne i den integrerede servicepakke er fastsat i overensstemmelse med følgende bestemmelser.

I. Gyldighedsperiode og anvendelsesområde

- Serviceeftersynene vil blive udført i fire år/første fire service, startende på datoen for den første indregistrering.
- Aftalens omfang omfatter Danmark.
- En fortsættelse (forlængelse) af den integrerede servicepakke er ikke mulig. Ved afslutningen af serviceperioden kan der indgås andre serviceaftaler mod et gebyr hos en autoriseret Mercedes-Benz partner.

II. Omfang af services

- Mercedes-Benz Danmark AS påtager sig opgaven, at udføre følgende arbejde inden for omfanget af den integrerede servicepakke via en autoriseret Mercedes-Benz servicepartner (herefter "MB Partner"):
 - Udførelse af servicearbejde i overensstemmelse med de serviceintervaller, der er angivet af Mercedes-Benz AG og/eller i overensstemmelse med producentinstruktioner og det aktuelt gældende serviceblad for køretøjet uden ekstra tilbehør, monteringer, ændringer eller overbygninger.
 - Levering og brug af nødvendige tætninger, filtre og forbrugsmaterialer til udførelse af service.
- Mercedes-Benz Danmark AS er berettiget til at indkalde køretøjet til værkstedet til udførelse af præventiv service- og inspektionsarbejde efter aftale med kunden.
- Følgende services er ikke omfattet af den integrerede servicepakke:
 - Reparationer og reservedele på det komplette køretøj (f.eks. chassis, førerhus og aggregatsystemer).
 - Servicearbejde der skyldes ændrede serviceintervaller eller brug af forbrugsmaterialer af lav kvalitet.
 - Alle lovmæssigt krævede inspektioner.
 - Refusionen af efterfølgende omkostninger i den udstrækning sådanne omkostninger ikke er omfattet af aftalen.
 - Genopfyldning af forbrugs- og hjælpematerialer, medmindre andet er angivet i III. 1.
 - Reparations- eller servicearbejde på tilbehør, monteringer, ændringer og overbygninger fra producenten eller tredjeparter.
 - Bugseringsomkostninger og ekstern montering foretaget af den mobile reparationservice (Service 24h).
 - Reparation af skade, der skyldes uheld eller voldelig handling.
 - Reparation af skade på komponenter, der ikke er nævnt i klausul II, afsnit 1, samt yderligere services, som f.eks. omkostninger til test-, måle- og justeringsarbejde i den udstrækning det ikke er i forbindelse med det arbejde, der er nævnt i klausul II, afsnit 1, kilometergodtgørelse, hotel- og rejseomkostninger, billeje, tab af fragt, omkostninger til luftfragt mv.
 - Ændrings- og eftermonteringsarbejde (f.eks. pga. lovmæssige bestemmelser)
 - Force majeure og andre uforudsete hændelser, som f.eks. optøjer, strejker, lockout hos Mercedes-Benz Danmark AS eller dets indirekte repræsentanter, frigr Mercedes-Benz Danmark AS for forpligtelsen til at levere servicen i det tidsrum, hændelserne finder sted.
 - Alle foranstaltninger rettet mod at tage køretøjet ud af drift for en længere periode og efterfølgende sætte det i drift igen, samt eventuelle varige skader opstået derved.
 - Denne aftale berettiger intet krav om ophævelse/ændring (tilbageførsel eller annullering af købsaftalen) eller nogen reduktion (reduktion i købsprisen).
 - Alle skader der skyldes forkert håndtering eller uprofessionelt reparationsarbejde, i særdeleshed manglende overholdelse af Mercedes-Benz AG's anvisninger i driftsinstruktionerne for køretøjet, ændring af køretøjet foretaget af kunden eller tredjeparter, brug af ikke-originale Mercedes-Benz dele (originale Mercedes-Benz dele er reservedele, der er beregnet til Mercedes-Benz køretøjer og er forsynet med Mercedes-Benz mærket af Mercedes-Benz AG eller på vegne af Mercedes-Benz AG), eller forbrugsmaterialer, der ikke er nævnt i Mercedes-Benz AG's brændstofs-specifikationer. Eller skader der skyldes manglende rettidig skadesrapportering og indlevering af køretøjet til reparation.
 - Udskiftning eller reparation af højspændingsbatterier til køretøjer med elektrisk drivline.
 - Opladning/elforbrug i køretøjer med elektrisk drivline

III. Arbejdets udførelse, udførelsessted

Kunden skal stille køretøjet til rådighed til den MB Partner, der servicerer det pågældende køretøj, for udførelse af arbejdet eller, hvis dette ikke er muligt, til en anden MB Partner, der er certificeret til udførelse af servicearbejde på køretøjer med elektrisk drivline, i Tyskland i overensstemmelse med vilkårene i den integrerede servicepakke. Hvis kunden ønsker at få udført arbejde uden for normal åbningstid, er kunden forpligtet til at dække de ekstra omkostninger, der fastsættes af MB Partneren.

IV. Kundens forpligtelse

- Kunden forpligter sig til at sørge for, at de driftsinstruktioner, der findes i instruktionsbogen for det pågældende køretøj, følges og – i tilfælde af skade på køretøjet – at alle forholdsregler for at minimere skaden rent faktisk overholdes. I særlig grad skal tilkøringsbestemmelserne og fartgrænsen overholdes.

- Køretøjet skal stilles til rådighed til Mercedes-Benz Danmark AS af kunden, for udførelse af arbejdet i overensstemmelse med Mercedes-Benz' driftsinstruktioner hos en MB Partner, rettidigt og så hurtigt som muligt, når det er tid til servicearbejdet. Ellers skal omkostningerne for alle skader og ekstra arbejde, der skyldes forsinkelsen, afholdes af kunden.
- Vedligeholdelses-, inspektions- eller servicearbejde, der anbefales af producenten, skal udføres i løbet af udførelsesperioden og dokumenteres af en MB Partner i overensstemmelse med de serviceintervaller, der er angivet af Mercedes-Benz AG og/eller producenten og det aktuelt gyldige serviceblad for køretøjet i udførelsesperioden.
- Løbende kontrol af alle aggregatsystemer, kølevæsker, frostvæske mv. i henhold til instruktionsbogen, lufttryk og stabilitet (på alle hjul) skal udføres af kunden og for kundens egen regning.
- Al udlejning eller anden helt midlertidig overførsel af køretøjet til tredjeparter er kun tilladt med skriftlig tilladelse fra Mercedes-Benz Danmark AS.
- Alle fejl ved kilometertælleren skal uden ophold meddeles til Mercedes-Benz Danmark AS. De nødvendige reparationer må udelukkende udføres af en MB Partner i løbet af én dag efter skadens opståen. Hvis kilometertælleren skal udskiftes, skal kilometerstanden på udskiftningstidspunktet overføres til den nye kilometertæller. Antallet af ikke-registrerede kilometer bliver fastsat af Mercedes-Benz Danmark AS og kunden i fællesskab. Mercedes-Benz Danmark AS er berettiget til når som helst at kontrollere kilometertælleren's visning.
- Hvis kunden tillader nogen af sine medarbejdere at anvende det købte eller leasede køretøj, skal kunden forpligte sådanne medarbejdere til at overholde de tidligere nævnte bestemmelser.
- Medmindre andet er fastsat i denne aftale, er arbejdets udførelse omfattet af de gældende "Vilkår og betingelser for udførelsen af arbejde på motorkøretøjer, aggregatsystemer og deres dele" – betingelser for reparation af motorkøretøjer, der er vedhæftet som bilag til disse servicevilkår.

V. Fakturering

Servicerne i de integrerede servicepakker bliver faktureret direkte mellem Mercedes-Benz Danmark AS og MB Partneren. Kunden skal ikke betale for disse services på forhånd.

VI. Førtidigt ophør af servicekrav

- Mercedes-Benz Danmark AS er berettiget til at afslå udførelsen af servicerne i den integrerede servicepakke, hvis der foreligger en vigtig grund. Dette er særligt tilfældet, hvis kunden – til trods for en skriftlig advarsel – begår en grov overtrædelse af de aftaleretlige forpligtelser. En advarsel er ikke nødvendig, hvis overtrædelsen af de aftaleretlige forpligtelser er så alvorlig, at Mercedes-Benz Danmark AS ikke med rimelighed kan forventes at fortsætte med den aftalemæssige gennemførelse.
- Retten til udførelsen af servicerne i den integrerede servicepakke for det pågældende køretøj udløber i tilfælde af totalskade af køretøjet, eller hvis denne stjæles (hvis køretøjet ikke er kommet tilbage i løbet af en periode på seks måneder). Kunden er forpligtet til udenophold at underrette Mercedes-Benz AG om dette samt oplysning om årsagen. Kunden kan efter dette ikke længere kræve nogen af de aftalemæssige services. Dette gælder også i tilfælde af et ekstraordinært ophør, der i henhold til klausul VI. 1 skyldes kunden.
- Hvis et køretøj er forhindret i at køre i mere end seks måneder, udløber retten til udførelse af servicerne i den integrerede servicepakke for dette køretøj ved slutningen af denne periode. Hvis køretøjet er forhindret i at køre i en periode på mere end 3 måneder, skal det konserveringsarbejde, der er specificeret af Mercedes-Benz Danmark AS, udføres af en MB Partner. Kunden skal efter slutningen af den første tremåneders periode skriftligt informere Mercedes-Benz Danmark AS om, at køretøjet er forhindret i at køre.

VII. Diverse

- Hvis nogen bestemmelse i disse servicevilkår i den integrerede servicepakke er eller bliver ugyldig eller virkningsløs, vil dette ikke påvirke de resterende bestemmelser. Parterne forpligter sig til i størst mulig udstrækning at erstatte den virkningsløse bestemmelse med en anden virkningsfuld bestemmelse, der i rimelig grad tager hensyn til begge parter's interesse og muliggør fortsættelse af aftalen.
- Kunden er ikke berettiget til at rette nogle krav mod Mercedes-Benz Danmark AS eller at tillade, at sådanne krav indsamles af en tredjepart. Kunden kan kun modregne sine egne krav i krav fra Mercedes-Benz Danmark AS eller udøve en ret til bevarelse, hvis kravet fra kunden er ubestridt eller er blevet stadfæstet af en inappellabel domstolsafgørelse.
- Alle ændringer og tillæg til denne aftale skal være skriftlige. De skal udtrykkeligt være betegnet som sådanne og henvise til disse servicevilkår. Dette gælder også for ophævelse af dette krav om skriftligt format.
- Alle oplysninger og bemærkninger, som kunden er forpligtet til at give i overensstemmelse med disse betingelser, skal sendes skriftligt i tekstform til Mercedes-Benz Danmark AS.
- Hvis brugeren er en handlende, er retten i København eksklusiv retskreds for alle nuværende og fremtidige krav stammende fra eller i forbindelse med den integrerede servicepakke. Mercedes-Benz Danmark AS er også berettiget til at igangsætte retsforfølgning ved kundens hjemsted.



Mercedes-Benz

Den samme retskreds er gældende, hvis kunden ikke har nogen generel retskreds i Danmark, flytter sit domicil eller sit sædvanlige opholdssted udenlands efter afslutningen af aftalen, eller hvis hans/hendes domicil eller sædvanlige opholdssted er ukendt på det tidspunkt, hvor sagen indgives. I andre henseender i tilfælde af krav fra

sælgeren mod køberen betragtes køberens opholdssted som retskredsen.

Kvartalsrapport

01-01-2024 til 31-03-2024

Driftsbevilling

- 1 Fælles indtægter i alt
- Driftsudgifter i alt
- 2 Kirkebygning og sognegård
 - Indtægter
 - Udgifter, løn
 - Udgifter, øvrige drift
- 3 Kirkelige aktiviteter
 - Indtægter
 - Udgifter, løn
 - Udgifter, øvrige drift
- 4 Kirkegård
 - Indtægter
 - Udgifter, løn
 - Udgifter, øvrige drift
- 5 Præstebolig mv.
 - Indtægter
 - Udgifter, løn
 - Udgifter, øvrige drift
- 6 Administration og fællesudgifter
 - Indtægter
 - Udgifter, løn
 - Udgifter, øvrige drift
- 7 Finansielle poster
- A Resultat driftsbevilling

Regnskab År til dato	Budget 2024	Forbrug til dato i procent (%)
656.124,00	2.424.500,00	27,06
-474.986,91	-2.494.442,00	19,04
-85.782,31	-493.389,00	17,39
0,00	0,00	0,00
-23.309,41	-118.464,00	19,68
-62.472,90	-374.925,00	16,66
-286.756,50	-1.333.442,00	21,50
0,00	0,00	0,00
-238.863,91	-1.041.412,00	22,94
-47.892,59	-292.030,00	16,40
-91.317,03	-548.943,00	16,64
27.284,21	325.456,00	8,38
-63.173,25	-466.699,00	13,54
-55.427,99	-407.700,00	13,60
57.046,10	166.696,00	34,22
94.696,00	352.600,00	26,86
-10.528,87	-72.054,00	14,61
-27.121,03	-113.850,00	23,82
-68.175,76	-285.364,00	23,89
0,00	0,00	0,00
-13.056,00	-111.489,00	11,71
-55.119,76	-173.875,00	31,70
-1,41	0,00	0,00
181.137,09	-69.942,00	-258,98

Samlede bevillinger

Indtægter i alt
 Udgifter til løn i alt
 Udgifter til øvrige drift i alt
 D Samlet resultat

Regnskab År til dato	Budget 2024	Forbrug til dato i procent (%)
778.104,31	3.302.556,00	23,56
-348.931,44	-1.810.118,00	19,28
-248.035,78	-1.562.380,00	15,88
181.137,09	-69.942,00	-258,98

Kirkekasse/provstiudvalgskasse: Ø. Hornum

Provsti: Rebild Provsti

Budget afleveret d. 05-10-2023 16:46

02.04.24

Dato og underskrift formand: *Arnold Lagaard*

og underskrift kasserer:

regnskabsfører *Birgit Laurson*

FINANSIEL STATUS:**AKTIVER****Tilgodehavender**

611510-90	Debitorer
612110-619019	Andre tilgodehavender
619030	Kirke- og præsteembedskapitaler
619090	Gravstedskapitaler

Likvide beholdninger

638105	Bank drift og anlæg
638140-60	Bank- og girokonti

Aktiver i alt**PASSIVER****Egenkapital**

721130	Kirke- og præsteembedskapital
721140	Likviditet stillet til rådighed
741110	Menighedsrådets frie midler
741150-59	Frie midler - afgrænsede projekter

Mellemregningskonti og hensættelser

761190	Hensættelser til gravstedskapital til vedligehold
--------	---

Skyldige omkostninger

951510	Kreditorer
972020	Div. forudbetale omkostninger
972520-973019	Anden kortfristet gæld
973030-41	Gældsforpligtelser, løndele 1
975010-987320	Gældsforpligtelser, løndele 2

Passiver i alt

Primo 2024	Saldo år til dato	Ændringer i procent (%)
53.608,12	265,61	-99,50
37.520,76	4.415,15	-88,23
730.162,22	735.791,42	0,77
2.399.673,06	2.377.174,19	-0,94
3.220.964,16	3.117.646,37	-3,21
268.479,15	458.736,64	70,86
50.442,35	50.861,83	0,83
318.921,50	509.598,47	59,79
3.539.885,66	3.627.244,84	2,47

-730.162,22	-730.162,22	0,00
-198.131,26	-198.131,26	0,00
47.122,01	47.122,01	0,00
-154.706,15	-154.706,15	0,00
-1.035.877,62	-1.035.877,62	0,00
-2.399.673,06	-2.382.803,39	-0,70
-2.399.673,06	-2.382.803,39	-0,70
-46.522,37	0,00	-100,00
-6.174,00	0,00	-100,00
-41.106,90	-20.103,54	-51,09
-4.924,38	-1.608,96	-67,33
-5.607,33	-5.714,24	1,91
-104.334,98	-27.426,74	-73,71
-3.539.885,66	-3.446.107,75	-2,65

Til: Rebild Provsti (rebild.provsti@km.dk)
Fra: Lone Juncher (LOJU@km.dk)
Titel: Forklaring 1.kvt.
Sendt: 10-04-2024 15:01
Bilag: Budget, formål 1.kvt.2024.pdf;

1.kvt. har et underskud på 154.000kr - Som det fremgår af vedhæftede bilag – budget formål, er der afregnet 210.000kr til præsters studietur.

Der er en opsparret saldo reserveret som "frie midler - afgrænset projekt" på 179.422kr. Der er i 2024 budgetteret med yderligere 45.000kr til dette formål. Hvilket betyder at der ved årsafslutningen er en restsaldo på 14.422kr til præsters studietur.

Rebild Provsti

Regnskabsperiode 01-01-2024 – 31-12-2024

Budget 2024

Saldo pr. 31-03-2024

Afgrænsning Art: 1 - 519999

Formål / art	Saldo	Budget	Afv.	%
1 Fælles indtægter	-3.828.697,44	-2.505.500,00	1.323.197,44	152,81
10 Kirkelig ligning	-626.376,00	-2.505.500,00	-1.879.124,00	25,00
1000 Kirkelig ligning	-626.376,00	-2.505.500,00	-1.879.124,00	25,00
101810 Rebild kommune 1	-626.376,00	-2.505.500,00	-1.879.124,00	25,00
18 Ligning til reserven (PU)	-3.313.849,37	,00	3.313.849,37	
1800 Ligning til reserven (PU)	-752.098,37	,00	752.098,37	
101810 Rebild kommune 1	-750.000,00	,00	750.000,00	
254010 Renteindtægter, bank	-2.098,37	,00	2.098,37	
1801 Ligning driftspulje	-375.000,00	,00	375.000,00	
101810 Rebild kommune 1	-375.000,00	,00	375.000,00	
1802 Ligning anlægspulje	-2.061.750,00	,00	2.061.750,00	
101810 Rebild kommune 1	-2.061.750,00	,00	2.061.750,00	
1803 Ligning samarbejdspulje	-125.001,00	,00	125.001,00	
101810 Rebild kommune 1	-125.001,00	,00	125.001,00	
19 Udbetaling fra reserven	111.527,93	,00	-111.527,93	
1900 Udbetaling reserven / 5%	111.527,93	,00	-111.527,93	
432010 Udbetaling reserven	111.527,93	,00	-111.527,93	
2 Kirkebygning og sognegård	17.391,48	80.500,00	63.108,52	21,60
24 Kirkekontor og provstikontor (uden for kirke og sognegård)	17.391,48	80.500,00	63.108,52	21,60
2400 Kirkekontor (uden for kirke og sognegård), provstikontor	17.391,48	80.500,00	63.108,52	21,60
161010 Husleje- provstikontor	13.200,00	54.000,00	40.800,00	24,44
225010 Vand, renovation, grundejerforening m.m.	,00	1.500,00	1.500,00	,00
225510 Varme	3.090,00	15.000,00	11.910,00	20,60
225520 EL	743,73	4.000,00	3.256,27	18,59
227035 Rengøring efter regning	315,00	6.000,00	5.685,00	5,25
228010 Kontorudgifter	42,75	,00	-42,75	
6 Administration og fællesudgifter	731.846,40	2.425.000,00	1.693.153,60	30,18
61 Menighedsrådet/provstiudvalget	310.990,28	1.527.500,00	1.216.509,72	20,36
6100 Menighedsrådet/provstiudvalget	84.226,99	567.500,00	483.273,01	14,84
186810 Diæter (A-indkomst)	,00	75.000,00	75.000,00	,00
221010 Befordring efter regning	3.682,00	5.000,00	1.318,00	73,64
221025 Befordringsgodtgørelse	,00	20.000,00	20.000,00	,00
222010 Repræsentation intern	458,00	7.000,00	6.542,00	6,54
222020 Repræsentation ekstern	,00	3.000,00	3.000,00	,00
224011 Studietur m.v. præster	,00	,00	,00	
224510 Kontingenter og tilskud til kirkelige organisationer og samarbejder	51.337,60	146.000,00	94.662,40	35,16
226510 Køb af IT, Folkekirkens IT	1.975,50	24.000,00	22.024,50	8,23
226520 Køb af IT, ANDRE end Folkekirkens IT	1.243,75	,00	-1.243,75	
227015 Telefon/internet - datakommunikation	1.788,75	6.500,00	4.711,25	27,52
227070 Efteruddannelse, kurser, deltagelse i	2.850,00	16.000,00	13.150,00	17,81

Rebild Provsti

Regnskabsperiode 01-01-2024 – 31-12-2024

Budget 2024

Saldo pr. 31-03-2024

Afgrænsning Art: 1 - 519999

Formål / art	Saldo	Budget	Afv.	%
Landsforeningernes årsmøder og distriktsforeningsmøder				
227075 Gebyrer	150,00	,00	-150,00	
228010 Kontorudgifter	1.022,50	150.000,00	148.977,50	,68
228030 Abonnementer/bøger/aviser	12.015,54	50.000,00	37.984,46	24,03
228035 Indkøb til fortæring	8.137,55	65.000,00	56.862,45	12,52
228055 Diverse forbrugsvarer m.v.	64,45	,00	-64,45	
254010 Renteindtægter, bank	-498,65	,00	498,65	
6101 Ekstraordinær tiltag nyt PU	,00	50.000,00	50.000,00	,00
227055 Konsulentydelse	,00	25.000,00	25.000,00	,00
228035 Indkøb til fortæring	,00	25.000,00	25.000,00	,00
6103 Personalekonsulentsamarbejde	30.994,25	125.000,00	94.005,75	24,80
224510 Kontingenter og tilskud til kirkelige organisationer og samarbejder	30.994,25	125.000,00	94.005,75	24,80
6105 Fællesannoncering	157.330,00	600.000,00	442.670,00	26,22
227045 Annoncering	127.330,00	510.000,00	382.670,00	24,97
227050 Trykning	,00	,00	,00	
227055 Konsulentydelse	30.000,00	90.000,00	60.000,00	33,33
6106 Sommerkoncerter	,00	100.000,00	100.000,00	,00
182810 Betaling for lånt eller delt personale	,00	76.500,00	76.500,00	,00
186840 Honorarer (B-indkomst)	,00	10.000,00	10.000,00	,00
227045 Annoncering	,00	13.500,00	13.500,00	,00
6107 "Hvad er meningen"	38.439,04	75.000,00	36.560,96	51,25
186840 Honorarer (B-indkomst)	16.000,00	40.000,00	24.000,00	40,00
221010 Befordring efter regning	3.875,00	,00	-3.875,00	
221025 Befordringsgodtgørelse	127,38	,00	-127,38	
222010 Repræsentation intern	556,00	,00	-556,00	
227055 Konsulentydelse	8.039,66	,00	-8.039,66	
227080 Diverse tjenesteydelse	,00	20.000,00	20.000,00	,00
228035 Indkøb til fortæring	9.841,00	15.000,00	5.159,00	65,61
6108 Skole-kirke samarbejde	,00	10.000,00	10.000,00	,00
186840 Honorarer (B-indkomst)	,00	10.000,00	10.000,00	,00
62 Personale	133.968,87	545.000,00	411.031,13	24,58
6200 Personale	133.968,87	545.000,00	411.031,13	24,58
181620 Særlig feriegodtgørelse - 1½ pct.	,00	7.000,00	7.000,00	,00
181810 Løn	115.978,14	463.000,00	347.021,86	25,05
188310 Pension	17.396,73	70.000,00	52.603,27	24,85
188320 ATP (arbejdsgiverandel)	594,00	3.000,00	2.406,00	19,80
223810 AUB	,00	2.000,00	2.000,00	,00
63 Bygninger	,00	,00	,00	
6300 Bygninger	,00	,00	,00	
227055 Konsulentydelse	,00	,00	,00	
67 Efteruddannelse	210.000,00	45.000,00	-165.000,00	466,67
6700 Efteruddannelse	210.000,00	45.000,00	-165.000,00	466,67
224011 Studietur m.v. præster	210.000,00	45.000,00	-165.000,00	466,67

Budget, formål

Udskriftsdato 10-04-2024 14:43:53

Side

3

Rebild Provsti

Regnskabsperiode 01-01-2024 – 31-12-2024

Budget 2024

Saldo pr. 31-03-2024

Afgrensning Art: 1 - 519999

Formål / art	Saldo	Budget	Afv.	%
69 Stiftbidrag (PU) / Forsikringsbidrag og betaling til Folkekirkens Arbejdsmiljørådgivning (MR)	76.887,25	307.500,00	230.612,75	25,00
6900 Stiftbidrag (PU) / Forsikringsbidrag og betaling til Folkekirkens Arbejdsmiljørådgivning (MR)	76.887,25	307.500,00	230.612,75	25,00
224030 Stiftsbidrag	76.887,25	307.500,00	230.612,75	25,00
Driftsformål i alt	-3.079.459,56	,00	3.079.459,56	
Anlægsformål i alt	,00	,00	,00	
Resultatopgørelse	-3.079.459,56	,00	3.079.459,56	

Kvartalsrapport

01-01-2024 til 31-03-2024

Driftsbevilling

	Regnskab År til dato	Budget 2024	Forbrug til dato i procent (%)
1 Fælles indtægter i alt	595.126,00	2.505.500,00	23,75
Driftsudgifter i alt	-749.237,88	-2.505.500,00	29,90
2 Kirkebygning og sognegård	-17.391,48	-80.500,00	21,60
Indtægter	0,00	0,00	0,00
Udgifter, løn	0,00	0,00	0,00
Udgifter, øvrige drift	-17.391,48	-80.500,00	21,60
3 Kirkelige aktiviteter	0,00	0,00	0,00
Indtægter	0,00	0,00	0,00
Udgifter, løn	0,00	0,00	0,00
Udgifter, øvrige drift	0,00	0,00	0,00
4 Kirkegård	0,00	0,00	0,00
Indtægter	0,00	0,00	0,00
Udgifter, løn	0,00	0,00	0,00
Udgifter, øvrige drift	0,00	0,00	0,00
5 Præstebolig mv.	0,00	0,00	0,00
Indtægter	0,00	0,00	0,00
Udgifter, løn	0,00	0,00	0,00
Udgifter, øvrige drift	0,00	0,00	0,00
6 Administration og fællesudgifter	-731.846,40	-2.425.000,00	30,18
Indtægter	498,65	0,00	0,00
Udgifter, løn	-149.968,87	-754.500,00	19,88
Udgifter, øvrige drift	-582.376,18	-1.670.500,00	34,86
7 Finansielle poster	0,00	0,00	0,00
A Resultat driftsbevilling	-154.111,88	0,00	0,00

Projektbevilling

	Regnskab År til dato	Budget 2024	Forbrug til dato i procent (%)
1 Fælles indtægter i alt	0,00	0,00	0,00
Driftsudgifter i alt	0,00	0,00	0,00
2 Kirkebygning og sognegård	0,00	0,00	0,00
Indtægter	0,00	0,00	0,00
Udgifter, løn	0,00	0,00	0,00
Udgifter, øvrige drift	0,00	0,00	0,00
3 Kirkelige aktiviteter	0,00	0,00	0,00
Indtægter	0,00	0,00	0,00
Udgifter, løn	0,00	0,00	0,00
Udgifter, øvrige drift	0,00	0,00	0,00
4 Kirkegård	0,00	0,00	0,00
Indtægter	0,00	0,00	0,00
Udgifter, løn	0,00	0,00	0,00
Udgifter, øvrige drift	0,00	0,00	0,00
5 Præstebolig mv.	0,00	0,00	0,00
Indtægter	0,00	0,00	0,00
Udgifter, løn	0,00	0,00	0,00
Udgifter, øvrige drift	0,00	0,00	0,00
6 Administration og fællesudgifter	0,00	0,00	0,00
Indtægter	0,00	0,00	0,00
Udgifter, løn	0,00	0,00	0,00
Udgifter, øvrige drift	0,00	0,00	0,00
7 Finansielle poster	0,00	0,00	0,00
B Resultat projektbevilling	0,00	0,00	0,00

Anlægsbevilling

	Regnskab År til dato	Budget 2024	Forbrug til dato i procent (%)
1 Fælles indtægter i alt	0,00	0,00	0,00
Driftsudgifter i alt	0,00	0,00	0,00
2 Kirkebygning og sognegård	0,00	0,00	0,00
Indtægter	0,00	0,00	0,00
Udgifter, løn	0,00	0,00	0,00
Udgifter, øvrige drift	0,00	0,00	0,00
3 Kirkelige aktiviteter	0,00	0,00	0,00
Indtægter	0,00	0,00	0,00
Udgifter, løn	0,00	0,00	0,00
Udgifter, øvrige drift	0,00	0,00	0,00
4 Kirkegård	0,00	0,00	0,00
Indtægter	0,00	0,00	0,00
Udgifter, løn	0,00	0,00	0,00
Udgifter, øvrige drift	0,00	0,00	0,00
5 Præstebolig mv.	0,00	0,00	0,00
Indtægter	0,00	0,00	0,00
Udgifter, løn	0,00	0,00	0,00
Udgifter, øvrige drift	0,00	0,00	0,00
6 Administration og fællesudgifter	0,00	0,00	0,00
Indtægter	0,00	0,00	0,00
Udgifter, løn	0,00	0,00	0,00
Udgifter, øvrige drift	0,00	0,00	0,00
7 Finansielle poster	0,00	0,00	0,00
C Resultat anlægsbevilling	0,00	0,00	0,00

Reservebevilling

- 1 Fælles indtægter i alt**
Driftsudgifter i alt
- 2 Kirkebygning og sognegård**
 Indtægter
 Udgifter, løn
 Udgifter, øvrige drift
- 3 Kirkelige aktiviteter**
 Indtægter
 Udgifter, løn
 Udgifter, øvrige drift
- 4 Kirkegård**
 Indtægter
 Udgifter, løn
 Udgifter, øvrige drift
- 5 Præstebolig mv.**
 Indtægter
 Udgifter, løn
 Udgifter, øvrige drift
- 6 Administration og fællesudgifter**
 Indtægter
 Udgifter, løn
 Udgifter, øvrige drift
- 7 Finansielle poster**
- C Resultat reservebevilling**

Regnskab År til dato	Budget 2024	Forbrug til dato i procent (%)
3.233.571,44		
0,00		
0,00		
0,00		
0,00		
0,00		
0,00		
0,00		
0,00		
0,00		
0,00		
0,00		
0,00		
0,00		
0,00		
0,00		
0,00		
0,00		
0,00		
3.233.571,44		

Samlede bevillinger

Indtægter i alt
 Udgifter til løn i alt
 Udgifter til øvrige drift i alt
 D Samlet resultat

Regnskab År til dato	Budget 2024	Forbrug til dato i procent (%)
3.940.724,02	2.505.500,00	157,28
-149.968,87	-754.500,00	19,88
-711.295,59	-1.751.000,00	40,62
3.079.459,56	0,00	0,00

Kirkekasse/provstiudvalgskasse: Rebild Provsti

Provsti: Rebild Provsti

Budget afleveret d. 11-10-2023 18:36

Dato og underskrift formand:

Dato og underskrift kasserer:

FINANSIEL STATUS:**AKTIVER****Likvide beholdninger**

638105	Bank drift og anlæg
638110-19	Bankkonti - reserven

Aktiver i alt**PASSIVER****Egenkapital**

731105-08	Endnu ikke forbrugt reserve kommune
741110	Menighedsrådets frie midler
741150-59	Frie midler - afgrænsede projekter

Skyldige omkostninger

951810	Gæld til andre menighedsråd
969010-15	Periodeafgrænsingsposter, forpligtelser
975010-987320	Gældsforpligtelser, løndele 2

Passiver i alt

Primo 2024	Saldo år til dato	Ændringer i procent (%)
776.375,59	608.187,23	-21,66
1.249.607,35	4.483.178,79	258,77
2.025.982,94	5.091.366,02	151,30
2.025.982,94	5.091.366,02	151,30

-1.180.707,35	-1.180.707,35	0,00
-41.896,02	-41.896,02	0,00
-719.922,13	-719.922,13	0,00
-1.942.525,50	-1.942.525,50	0,00
0,04	0,04	0,00
-82.510,83	-68.900,00	-16,50
-946,65	-481,00	-49,19
-83.457,44	-69.380,96	-16,87
-2.025.982,94	-2.011.906,46	-0,69

Formandsmøde for menighedsrådsformænd i Rebild Provsti

3.april 2024 Rebild Hus

Referat

- Opfølgning på budgetsamrådet.
Er der uafklarede spørgsmål til den nye budgetproces?
Find hjælp på <https://provsti.dk/rebild> - fanen ”hjælp til menighedsråd”. Her lægges relevante hjælpeværktøjer, vigtige datoer mm. Hvis der mangler vejledninger som I finder relevante, giv besked til provstikontoret.
Der vil fra provstiets side være fokus på at bruge Provsti.dk som en platform hvor de lokale arbejdsredskaber ligger klar til brug. Men for at sikre en relevant platform er det vigtigt med tilbagemelding fra brugere.
 - Visionsarbejde ude i rådene / for provstiet som helhed.
Hvad vil vi med provstifællesskabet, og hvad kan vi med fordel gøre sammen? Hvad skal vi kunne løfte for hinanden, så fællesskabet står stærkere?
Det blev foreslået at der bliver arbejdet på samarbejde om serviceaftaler, dog med det forbehold at man også tager tilbud fra lokale håndværkere. Specifikke opgaver hvor der laves serviceaftaler kan være: klokkeeftersyn, orgeleftersyn, vedligehold af varmeanlæg, kopimaskiner, opvaskemaskiner, lydanlæg, klimaanlæg.
Der blev talt om de store udgifter til internet og telefoni. Der er mulighed for at gøre brug af Folkekirkens aftaler med TDC, se vedhæftede **bilag 1 og 2** om den nuværende aftale som alle menighedsråd kan gøre brug af eller følg link:
<https://support.kirkenettet.dk/hc/da/articles/4404656788242-Telefoni-og-internet-til-den-danske-Folkekirke>
Grøn kirke blev nævnt som et område hvor menighedsrådene kan løfte i flok. F.eks. ved at lave aftaler med lokale gartnere om at lave 100% komposterbare buketter/kirkegårdspynt mm.
En fælles kontaktperson og en provsti-organist-vikar blev nævnt som en mulighed for samarbejde. Fokus på et sundt arbejdsmiljø kan være et emne til samarbejde.
Det blev foreslået at PU eller et udvalg laver et oplæg til hvilke opgaver det er relevant at lave samarbejde om.
Det er vigtigt at understrege at samarbejder ikke skal ses som tvang, men som et tilbud til dels at gøre hverdagen nemmere og dels for at få så meget som muligt for pengene.
 - Erfaringsudveksling ”formand & formand imellem”:
 - Hvad har fyldt i jeres periode som formand for et menighedsråd?
 - Hvad ville du gerne ha’ vidst på forhånd?
 - Hvad har de nye menighedsråd brug for, så de kommer godt fra start?
- Drøftelse/erfaringsudveksling i mindre grupper med udgangspunkt i ovenstående, og efterfølgende opsamling.
- Gruppe 1:** Som formand er man ”fyldt op” og mangler overskud, samt gode argumenter til at hverve nye rådsmedlemmer.

Som fuldtidsarbejdende formand er det svært at løfte opgaven som en synlig og nærværende leder.

Som formand bør man så vidt muligt holde frustrationerne for sig selv, og forsøge at sprede positivitet.

Menighedsrådene bør holde et minimum af møder.

Ønske om at der meget hurtigt efter menighedsrådsvalget afholdes formands-erfa, hvor daglig administration, årshjul, og ”sådan gør vi i Rebild provsti” samt styrkelse af netværk er på dagsorden.

Gruppe 2: Det er svært at beskrive opgaverne i et menighedsråd.

Bureaukratiet fylder og bestemmer alt for meget, hvilket mindsker arbejdsglæden og selvstændigheden for menighedsrådet.

Det er vigtigt at værne om værdierne i menighedsrådsarbejdet – at det skal være meningsbærende arbejde.

Der er behov for nye regler ifm. med valg til menighedsråd. Med de nuværende regler, kan man risikere at et råd skiftes 100% ud, og dermed er der ingen kontinuitet. Den manglende kontinuitet påvirker både handlekraften i menighedsrådet og de ansatte i deres arbejdsforhold.

Gruppe 3: Rekruttering til de nye menighedsråd er en udfordring. Hvis man er ærlig om arbejdsbyrden skræmmer man nye kandidater væk.

Systemerne som stilles til rådighed, er dårligt sat op, og kræver alt for meget energi at finde rundt i.

Forslag om at udarbejde en velkomstmappe til nye menighedsrådsmedlemmer for hvert enkelt sogn/pastorat. Mappen skal bl.a. indeholde menighedsrådsloven, vedtægter samt kort over kirkegårde i sognet/pastoratet, samt andet relevant materiale. Mappen skal kunne fungere som et enkelt opslagsværk, med fokus på de lokale forhold. Det undersøges om provstiet sætter en skabelon op, som hvert enkelt råd selv færdiggør med det lokale islæt. Vedhæftet er indholdsfortegnelsen fra Støvrings mappe – til inspiration, **bilag 3**.

Forslag om at formanden afholder MUS med rådsmedlemmer med fokus på hvilke opgaver den enkelte kunne tænke sig at varetage, hvilke kompetencer man har, samt hvad har man lyst til?
Forslag om samme form for samtale mellem formand og provst ”FUS” – formands-udviklings-samtale. Begge typer samtaler skal understøtte en solid konstituering og dermed et handlekraftigt menighedsråd.

Ros til oprettelse af erfagrupeer, det er en god mulighed for at erfarings udveksle og skabe netværk på tværs af provstiet.

Konsulentrunder: Det er en stor udfordring for menighedsrådene at de ikke er rustet til at beskrive deres ønsker og de værdier de ønsker at værne om, overfor konsulenterne. Det er vigtigt at have en arkitekt som er på bølgelængde med menighedsrådet, og at arkitekten deltager ved konsulentrunderen.

Nogle råd oplever at referatet fra konsulentrunderen binder dem i det videre arbejde med projektet. Har man særlige argumenter/ønsker som konsulenterne ikke er enige i, er det vigtigt med en god dialog med provstiet, som i forbindelse med overdragelse af projekter til Stiftet kan argumentere og støtte op om menighedsrådets ønsker.

Der blev udtrykt ønske om at provstiet mere aktivt hjælper til med at klæde menighedsrådene godt på forud for store anlægsopgaver, så vejen gennem bureaukratiet forløber så glat som muligt.

- Er det relevant at indbyde provstirevisor til et møde?
Efter en drøftelse blev det besluttet at lave aftale med provstirevisor fra BDO om et møde straks efter at revisionsprotokollaterne er afleveret til menighedsrådene midt i september. Mødet skal målrettes formænd, kasserer og bogholdere. Der blev udtrykt ønske om bl.a. at få gennemgået regnskabs flow, BDO's fokuspunkter, og særlige nedslag fra årets revision.
- Vær opmærksom på at alle rådsmedlemmer som har licens til Folkekirkens Intranet også tildeles en sikker KM-mail
Drøftelse om det er relevant at bruge den sikre mail som tildeles til alle der har licens til FIN. Der var ikke stemning for at anvende FIN. Generelt var der en modvilje mod at anvende folkekirkens systemer. I flere råd er det udelukkende formanden som læser menighedsrådets mails, og efterfølgende orienterer menighedsrådet. Ved anvendelse og videresendelse til private mails skal man sikre sig at fortroligt materiale, personhenførbare oplysninger ikke sendes til en familiær fællesmail.
- Ladestandere ved kirker og sognegårde – skal vi forsøge at søge dispensation ved Rebild Kommune a'la Brønderslev og Mors?
Der er på budgetsamråd udleveret et kort til alle menighedsråd med angivelse af deres parkeringsareal. Hvis det angivne areal ikke svarer til det faktiske parkeringsareal er det vigtigt at melde tilbage til provstiet. Hvis man har gode argumenter for at der ikke skal opsættes en ladestander ved kirken/sognegården er det ligeledes vigtigt at melde tilbage. Provstiet vil gå i dialog med Rebild Kommune om hvilke kriterier der kan give dispensation for opstilling af små ladestandere.
- Valg til menighedsråd 2024
Udfordringer vedr. rekruttering er drøftet under de foregående punkter.
- Eventuelt
Intet.

Ref. LOJU

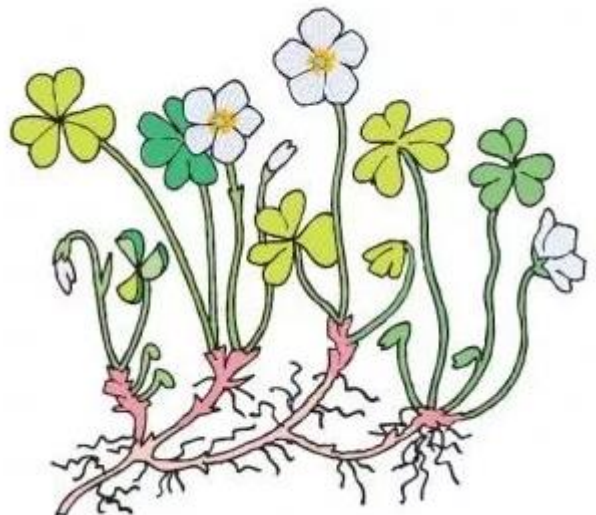

IT-supportforum > Leverance > Datalinjer og telefoni

🔍 Søg

Artikler i denne sektion



Telefoni og internet til den danske Folkekirke

27. september 2021 14:01 · Opdateret ·  [Udskriv](#)

Folkekirkens IT og TDC har genforhandlet aftalen om telefoni og internet til den danske Folkekirke.

Aftalen betyder, at alle folkekirkens institutioner, menighedsråd, provstiudvalg og stiftsråd, kan købe abonnementer til telefoni og internet til særdeles fordelagtige priser.

Kirkekontorer og andre institutioner med omstillingsanlæg eller ønsker om denne form for funktionalitet, anbefales at se på mulighederne med produktet Scale.

Scale kan anvendes både med fastnet IP-telefoner og mobiltelefoner, og kan tilpasses de fleste behov for omstilling og viderestilling af samtaler, velkomstsvar, kø ved optaget med mere.

Aftalen træder i kraft fra d. 1. september 2021 og som noget nyt inkluderer aftalen et "Premium Service Setup" som bl.a. betyder, at Folkekirken får et eget telefonnummer hos TDC til alle henvendelser vedr. telefoni og internet.

Du kan læse mere i den vedhæftede folder nedenfor.

Du kan finde kontaktoplysninger til TDC på siden [Kontakt til TDC i forbindelse med telefoni og bredbånd](#)

Se åbningstider vedr. fejlmelding hos [TDC Erhverv](#)

 [9704.4923 Folder Folkekirken Fordelsaftale 1.korr.pdf](#)

3 MB · [Download](#)

Har du flere spørgsmål? [Indsend en anmodning](#).

Vend tilbage til toppen [^]

Senest viste artikler

4. Gravstedsaftaler og kapitaler (fakturaer og udskrifter fra GIAS og KAS)

3. Budget og regnskab

Relaterede artikler

Kontakt til TDC i forbindelse med telefoni og bredbånd

Oversigt over sognets udstyr

Bestillingssystemet - Kort fortalt

Adgang til bestillingssystemet

Kontrol af adgange og rettigheder til systemer i Kirkenettet - menighedsråd

Public Fordelsaftale til Folkekirken

Folkekirkens It har indgået en 3-årig aftale med TDC Erhverv.

Aftalen giver fortsat Folkekirken attraktive priser og høj kvalitet.

Den 3-årige* fordelsaftale for Folkekirken

- ✓ Afløser jeres tidligere kontrakt med TDC Erhverv
- Aftalen er gældende fra 1. september 2021 og de næste 3 år.
- ✓ Giver jer fordelagtige priser
- ✓ 30 dages betalingsbetingelser

Den nye aftale indeholder endvidere

- Mobilabonnementer - 4 forskellige typer
- Fri tale, SMS og MMS i Danmark
- Mobil Bredbånd - 2 forskellige typer
- TDC Erhverv Bredbånd
- Skalérbare telefonløsninger
- 5G på alle mobilabonnementer
- Flexibelt dataforbrug med trintaksering
- YouSee musik



Nyt Premium Service setup

Nyt setup

Baseret på de seneste tre års erfaringer og efter at have lyttet til jeres oplevelser har vi indgået en ny forbedret aftale med TDC Erhverv med afsæt i, at det skal være nemmere at komme igennem til den rigtige person første gang.

I får nu en entydig kundeindgang til TDC Erhvervs "Folkekirkeligt Kundeteam", der modtager alle henvendelser fra sogne og menighedsråd. Fejlmelding skal fortsat ringes ind til TDC Support.

Kontakt



TDC Folkekirkeligt Kundeteam 70 24 53 30
Alle hverdage fra kl. 9 til kl. 16



Email: enterprise@tdc.dk



Fejlmelding:
TDC Support 70 70 90 90



Nyt Supportkoncept

Nyt setup

I kan tilkøbe hjælp til opsætning samt ændring af telefoniløsning, enten via fjernadgang eller fysisk på jeres adresse.

Teknikerne kan b.la. hjælpe med opsætning af menuvalg, indtaling af velkomstbeskeder, ændring af tidsskema, oprettelse eller ændringer af ringegrupper osv.

Kontakt TDC Folkekirkeligt Kundeteam og hør mere om mulighederne



TDC Folkekirkeligt Kundeteam 70 24 53 30
Alle hverdage fra kl. 9 til kl. 16



Email: enterprise@tdc.dk

Hvad kan vores supportkoncept hjælpe jer med...

- Opsætning af menuvalg
- Hjælp til indtaling af velkomst-, nat- og feriebeskeder
- Opsætning af søgegrupper, velkomsthilsen og IVR (tast 1 for x, tast 2 for xx, tast 3 for xxx)
- Tilføje og fjerne brugere i søgegrupper
- Ændring af tidsskema for velkomstbeskeder
- Opsætning af ferie- og helligdagsbeskeder for 1 år frem
- Søgegruppe med mulighed for overløb til andre eller afsendelse af e-mail med lydfil
- Navneændring på bruger
- Hjælp/uddannelse i TDC Erhverv Assist app
- Tilvalg af tekniker, som kan komme ud på adressen hos kunden - til opsætning/uddannelse
- Daglig support alle hverdage fra kl. 9 til kl. 16

Priser

Remote time pris: 1.875,00 kr. - afregnes per påbegyndt kvarter
On-site timepris: 1.875,00 kr. - afregnes per påbegyndt kvarter
Startgebyr ved On-Site:
1.000,00 kr. - afregnes per adresse og dækker opstart og kørsel

TDC Erhverv Mobilabonnemeter

Mobil tale og data



NATIONALT ABONNEMENT		EU ABONNEMENT		ØVRIGE YDELSER
FRI TALE 20 GB	FRI TALE 50 GB	FRI TALE 20 GB	FRI TALE 50 GB	SECURE MOBIL 20,00 kr./md.
DANMARK Fri tale Fri SMS og MMS 20 GB data	DANMARK Fri tale Fri SMS og MMS 50 GB data	DANMARK Fri tale Fri SMS og MMS 20 GB data	DANMARK Fri tale Fri SMS og MMS 50 GB data	STATUSVISNING 0,00 kr./md.
DK Lukket for brug i udlandet	DK Lukket for brug i udlandet	EU* Fri tale i EU Fri SMS og MMS 6 GB data i EU	EU* Fri tale i EU Fri SMS og MMS 10 GB data i EU	Adgang til TDC Erhverv Assist app fra TDC Erhverv er inkluderet.
EKSTRA DATA Ekstra datapakker 38,25 pr. pakke* Datadeling 28,75 pr. kort	EKSTRA DATA Ekstra datapakker 63,75 pr. pakke* Datadeling 28,75 pr. kort	EKSTRA DATA Ekstra datapakker 89,25 pr. pakke* Datadeling 28,75 pr. kort	EKSTRA DATA Ekstra datapakker 127,50 pr. pakke* Datadeling 28,75 pr. kort	Alle mobil abonnemeter er fremover trintakserede.
78,75 kr./md*	113,75 kr./md*	105,00 kr./md*	183,75 kr./md*	

* Efter endt forbrug af datapakken aktiveres automatisk næste datapakke. I får en notifikation ved udløb af inkluderet data, opstart af første pakke og opstart af sidste pakke. Efter i alt fem pakker inden for en måned reduceres hastigheden.

** EU's alm. regler gælder.

Mobilpakkerne er vist med en 3-årig Fordelsaftale. Fri tale gælder ikke til særnumre og premium servicenumre. Alle priser er inkl. moms.

Inkluderet i abonnementerne

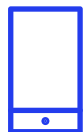

Tale og data i Danmark er standard

- Alle talepakker har inkluderet tale og data med 4G og 5G på Danmarks bedste netværk.



Budgetsikker international tale og data

- I alle talepakkerne er der fri tale SMS/MMS i Danmark. I de internationale talepakker er der også fri tale og SMS/MMS i EU.
- Vil erstatte med: Få op til 10 GB data i Europa. Derudover er inkluderet en ugepakke som giver 1 GB data i udlandet* for 248,75 kr. pr. uge. Ugepakken aktiveres, når dataroaming startes i et af de inkluderede lande. Ugepakken gælder en uge fra aktivering, eller indtil dataen er opbrugt - ubrugt data kan ikke overføres. Når pakkens databeholdning er brugt, får du automatisk besked via sms, og kan med det samme købe en ny pakke.



YouSee Musik

- Med YouSee Musik får I fri adgang til over 60 mio. numre
- Med YouSee Musik kan I høre musik inden for alle genrer og til enhver lejlighed
- Ingen forstyrrende reklamer
- De nyeste hits og det bedste fra de største artister
- Personlige anbefalinger
- Danske radiokanaler
- Stort udvalg af playlister



Fleksibelt dataforbrug – trintaksering

- Hvis den inkluderede datapakke opbruges, aktiveres automatisk en ny datapakke. På den måde undgår en medarbejder at stå uden data, hvis der er behov for mere. Hver medarbejder kan bruge op til fire ekstra datapakker i Danmark pr. måned.

TDC Erhverv Mobilt Bredbåndsabonnementer

Mobilt Bredbånd

inkl.
5G
i alle Mobilt Bredbånds-
abonnementerne

NATIONALT ABONNEMENT	EU ABONNEMENT	NATIONALT ABONNEMENT
50 GB	50 GB	TELEMETRI 2 GB
DANMARK 50 GB data	DANMARK 50 GB data	DANMARK 2 GB data
DK Lukket for brug i udlandet	EU* 10 GB data i EU	DK Lukket for brug i udlandet
EKSTRA DATA Ekstra datapakker 59,50 pr. pakke*	EKSTRA DATA Ekstra datapakker 127,50 pr. pakke*	EKSTRA DATA Ekstra datapakker 38,25 pr. pakke*
66,25 kr./md*	142,50 kr./md*	43,75 kr./md*

Alle mobilabonnementer er fremover trintakserede.

* Efter endt forbrug af datapakken aktiveres automatisk næste datapakke. I får en notifikation ved udløb af inkluderet data, opstart af første pakke og opstart af sidste pakke. Efter i alt fem pakker inden for en måned reduceres hastigheden.

** EU's alm. regler gælder.

Mobilpakkerne er vist med en 3-årig Fordelsaftale. Fri tale gælder ikke til særnumre og premium servicenumre. Alle priser er inkl. moms.



TDC Erhverv Fastnettelefoni

TDC Erhverv Fastnet

- inklusiv fri tale i Danmark

FASTNET ABONNEMENT

123,75 kr./md

Øvrige ydelser

PRIS PR. MD

Personligt nummer	20,00
CLIP SA a-nummer visning	13,75
Ring gratis med 1 svarsted	47,50

Nummerserier

PRIS PR. MD

Direkte nr. 1 Stk.	11,25
Direkte nr. 10 Stk.	30,00
Direkte nr. 100 Stk.	211,25
Direkte nr. 1000 stk.	1.118,75
Direkte nr. 10000 stk.	3.723,75
DDI SCALE 10 Stk.	30,00
DDI SCALE 100 Stk.	211,25
DDI SCALE 1000 Stk.	1.118,75

Varer et enkelt opkald mere end 3 timer, taksæres forbrug, der ligger ud over de første 3 timer, til normal forbrugstakst, og der ydes ikke rabat i henhold til kundens eventuelle fastnetrabataftale.

Følgende opkald taksæres dog altid til normal forbrugstakst: opkald til numre, der begynder med 1, 80 eller 90, opkald til udlandet, opkald til internettet med en modemopkobling (analog/ISDN), opkald som begynder med */# eller ved accepterede modtager betaler kald. Alle priser er inkl. moms.

inkl.
Fri Tale
i Danmark



TDC Erhverv Scale

TDC Erhverv Scale

En moderne omstillingsløsning

- ☑ TDC Erhverv Scale er en unik telefoniløsning i skyen
- ☑ Den henvender sig til alle Erhvervskunder der har behov for en driftssikker og skalerbar telefoniløsning
- ☑ I får omstilling og telefoni integreret med jeres mobiltelefoner i én samlet løsning
- ☑ Løsningen er 100% skalerbar og I kan til enhver tid let tilkøbe eller ændre abonnementer og værktøjer for hver enkelt medarbejder via online selvbetjening
- ☑ En enkelt velkomsthilsen introducerer din virksomhed professionelt
- ☑ Automatisk viderestilling og tastevalg leder jeres kunder i den rigtige retning
- ☑ En brugervenlig app giver fuld kontrol over jeres opkald

IP-telefoni

Tilslut nemt en bordtelefon til de brugere, som sidder meget på kontoret og har brug for nemt at foretage opkald på en stabil forbindelse og med en høj kvalitet.



Mobiltelefoni

Fordelsaftalens mobilabonnementer kan integreres med jeres TDC Erhverv Scale løsning og skabe en total kommunikationsløsning.



Kalenderintegration

Se kalender- og telefonstatus på dine kollegaer inden du kontakter dem.



Selvbetjening

Nem administration af løsningen, med mulighed for nemt at skalere op og ned samt få et godt overblik over forbruget.



TDC Erhverv Scale

Unity Receptionist - PC omstilling

Unity Receptionist-klienten er et PC-baseret omstillingsbord, der giver jer fuldt overblik over medarbejdere samt mulighed for at omstille kald med eller uden præsentation.



Wallboard/Statistik

Med et wallboard er I sikre på altid at have overblik over indgående og igangværende kald og dermed levere en professionel kundeservice.



Videomøder

Afhold videomøder med kollegaer i stedet for fysiske møder og spar både transporttid og penge.



Call Recording

Alle kald kan sættes op til at optagelse, både ind- og udgående kald, lige meget om det er via IP-telefon, PC eller mobil.



Chat og skærmdeling

Chatprogram til nem kommunikation med dine kollegaer, der gør det muligt at dele din skærm og filer med kollegaer.



Min status

Med introduktion af Min Status kan du nemt aktivere en status på din profil, så du ikke bliver forstyrret af indgående kald, hvis du ikke er tilgængelig.



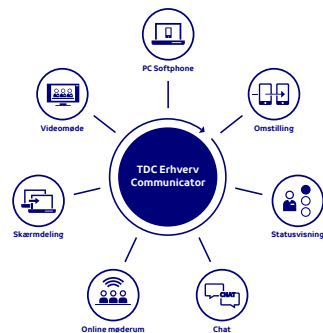

Omstilling til din TDC Erhverv Scale Løsning

Omstilling med menuvalg

Menuvalg er løsningen, hvor kunden ringer ind på jeres hovednummer og præsenteres for en række valg. Det kan fx være: "Tast 1 for Kirkekontoret, tast 2 for Kordegn, eller tast 3 for at høre vores åbningstider".

På den måde får du en bedre arbejdsgang, da kunden selv kan vælge den service eller afdeling, der ønskes.

Omstilling med søgegrupper

Søgegrupper er løsningen, hvor kunden ringer ind på jeres hovednummer, og viderestilles til de numre, der er sat op til at modtage opkald.

Søgegrupper er en god løsning, hvis dit firma kører efter en vagtplan med forskellig bemanning i løbet af en arbejdsdag.

En søgegruppe er også med til at sikre, at dine kunder aldrig ringer forgæves.



Priser på TDC Erhverv Scale

Tilkøb

	OPRETTELSE	PRIS PR. MD
Beskedsvar og e-mail Telefonsvar bruges til brugere uden mobiltelefon	0,00	13,75
Udvidet søgegruppe Søgegruppe med kø-funktion og statistik	0,00	100,00
Musik på hold	0,00	28,75
Menuvalg	0,00	221,25
Velkomsthilsen	0,00	28,75
Valgfri A-Nummer Giver mulighed for selv at vælge det nummer der skal præsenteres.	0,00	100,00
TDC Communicator Ekstra Softphone - telefon på computeren	0,00	25,00
TDC Communicator Medium Softphone - telefon på computeren	0,00	16,25
TDC Communicator Basis Softphone - telefon på computeren	0,00	11,25
Min Status Giver mulighed for selv at sætte en personlig status, f.eks. Ferie eller frokost.	0,00	16,25



TDC Erhverv Sip Trunk

Priser på TDC Erhverv Sip Trunk

SIP TRUNK ABONNEMENT

SIP TRUNK GRUPPE

OPRETTELSE

6.250,00 kr.

**Abonnementsafgift
75,00 kr./md**

SIP TRUNK

OPRETTELSE

ABONNEMENT PR. MD

Kanaler

TDC Flex Talk kanaler 5 Stk. (SIP trunk)	892,50	560,00
TDC Flex Talk kanaler 10 Stk. (SIP trunk)	892,50	1.118,75
TDC Flex Talk kanaler 30 Stk. (SIP trunk)	892,50	1.676,25
TDC Flex Talk Boostkanaler 30 Stk. (SIP trunk)	1.912,50	10.956,25

Øvrige ydelser

OPRETTELSE

ABONNEMENT PR. MD

A-nummervisning

A-nummervisning SIP Trunk	545,60	16,25
Valgfri A-Nummer	666,25	100,00
CLIP SA a-nr. visning	2.131,25	13,75
Direkte nr. 1000 stk.	2.717,00	1.118,75

Nummerserier

Direkte nr. 1 Stk.	545,00	11,25
Direkte nr. 10 Stk.	545,00	30,00
Direkte nr. 100 Stk.	545,00	211,25
Direkte nr. 1000 stk.	2.717,00	1.118,75
Direkte nr. 10000 stk.	3.546,00	3.723,75

Fejlretning

Service kl. 8-16 pr. kanal	0,00	0,00
Service Hverdage kl. 8-20 pr. kanal	20,00	20,00
Service Alle dage kl. 8-22 pr. kanal	27,50	27,50
Service Alle dage kl. 0-24 pr. kanal	35,00	35,00

TDC Erhverv Bredbånd

TDC Erhverv Bredbånd - skræddersyet internet

- ✓ En samlet løsning
- ✓ Løsningen indeholder prækonfigureret router med sikkerhed, service og support
- ✓ Trådløs router med mulighed for at lave gæsternetværk
- ✓ Udvidet Fejlretning i hverdage kl. 8-20
- ✓ Fri adgang til Erhvervssupport
- ✓ Trafikstatistik og driftsstatus via TDC selvbetjening
- ✓ Mulighed for varsling ved planlagt arbejde i nettet

Priser på TDC Erhverv Bredbånd

TDC Erhverv Bredbånd

HASTIGHED	PRIS PR.MD.	DSL	COAX	FIBER
TDC Erhverv Bredbånd 50/10 Mbit	267,50	✓		
TDC Erhverv Bredbånd 75/20 Mbit	280,00	✓		
TDC Erhverv Bredbånd 100/30 Mbit	302,50	✓	✓	
TDC Erhverv Bredbånd 300/60 Mbit	386,25		✓	
TDC Erhverv Bredbånd 100/100 Mbit	386,25		✓	✓
TDC Erhverv Bredbånd 250/250 Mbit	441,25		✓	✓
TDC Erhverv Bredbånd 500/500 Mbit	483,75		✓	
TDC Erhverv Bredbånd 1000/1000 Mbit	526,25			
Mobilt Bredbånd 100 GB	251,25			
Mobilt Bredbånd 500 GB	335,00			
Mobilt Bredbånd 1000 GB	391,25			
Mobilt Bredbånd 2000 GB	448,75			

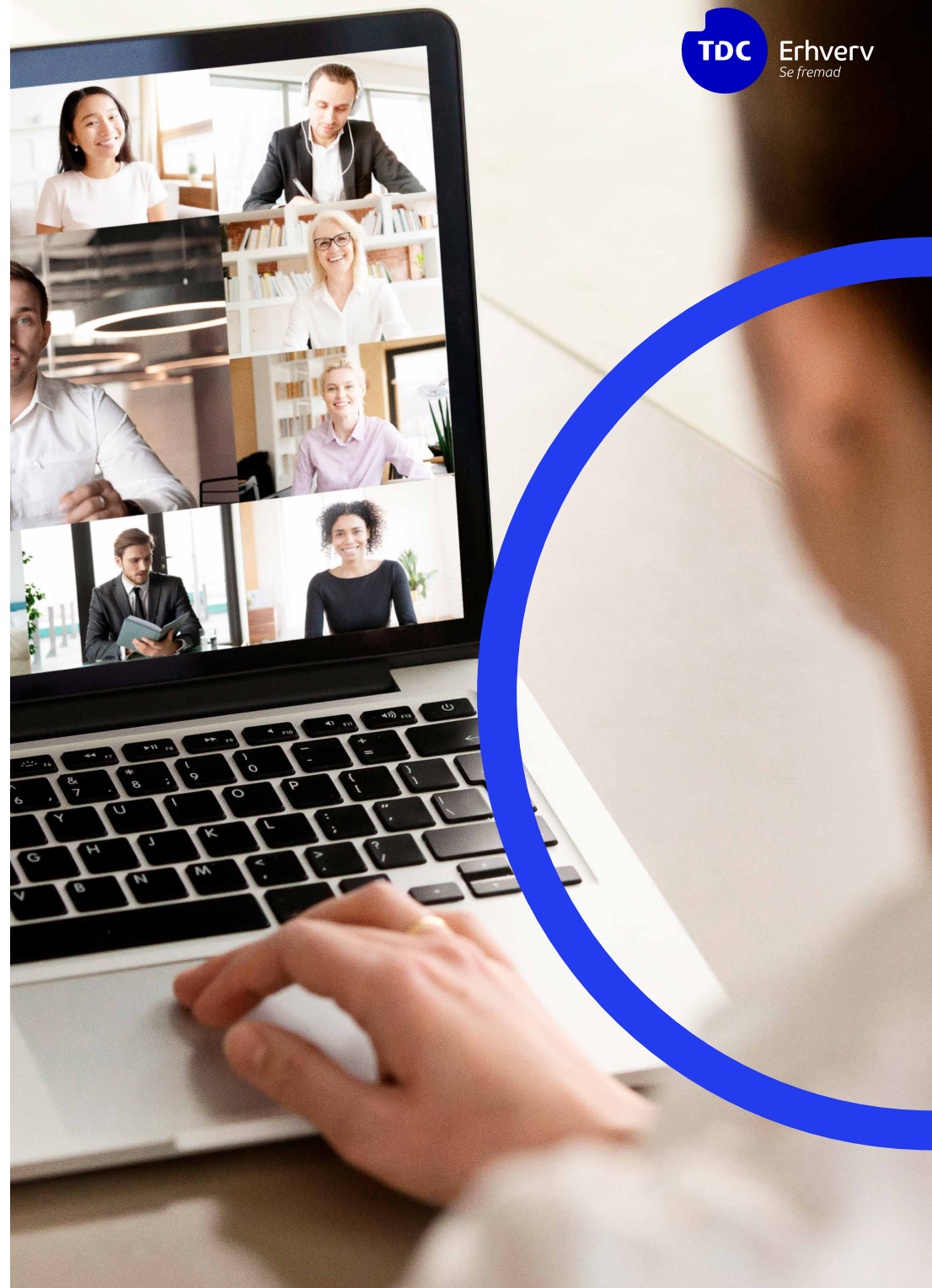

Vil du vide mere eller har du brug for hjælp

Kontakt TDC Folkekirkeligt Kundeteam
og hør mere om vores løsninger

Kontakt



TDC Folkekirkeligt Kundeteam 70 24 53 30
Alle hverdage fra kl. 9 til kl. 16



Email: enterprise@tdc.dk

1. Oversigt medlemmer, udvalg og samarbejder.
2. Forretningsorden, Støvring menighedsråd.
3. Vedtægt for Kirke og kirkegårdsudvalg.
4. Vedtægt for kirkeværge.
5. Vedtægt for kontaktperson, Støvring.
6. Vedtægt for kasserer.
7. Vedtægt for regnskabsfører.
8. Regnskabsinstruks
9. - tillæg til regnskabsinstruks.
10. Budget.
11. Regnskab.
12. Kvartalsrapport.
13. Kirkegårdsvedtægt, Støvring og Buderup.
14. Vedtægt for vedligeholdelse ved præstebolig.
15. Oversigt ansatte.
16. Samarbejdsaftale Støvring, Sørup og Gravlev.
17. Forretningsorden for fællesmøder.
18. Vedtægt for fælles kontaktperson.
19. Vedtægt for daglig leder
20. Vedtægt for brug af sognegården
21. Ordensregler for sognegården
22. Nøglepolitik og -oversigt
23. Gaveregulativ
24. Arbejdsmiljø, -udvalg m.v.
25. Besøgstjenesten.
26. kommunikations udvalg
27. –
28. –
29. –
30. Indsamlingsliste (kollekt)
31. Diverse.